

Squ'inal Yo'tan J'metic Lum

Ascencio Belmont, Ana Laura

2024-05

<https://hdl.handle.net/20.500.11777/6038>

<http://repositorio.iberopuebla.mx/licencia.pdf>

Squ'inal Yo'tan jMe'tic Lum

El territorio del corazón de nuestra Madre Tierra

Croquis.

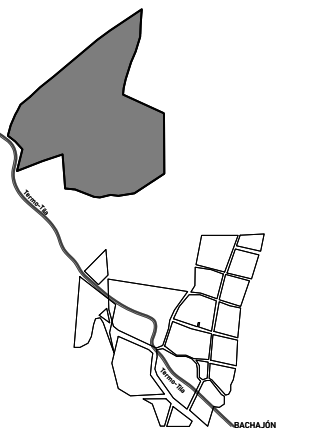

Orientación.



Especificaciones generales.

- a) Las cotas rigen al dibujo
- b) Verificar medidas y niveles de obra.
- c) Las cotas son a ejes o a paños de albañilería.
- d) Este plano rige sobre los correspondientes de instalaciones y estructurales.

Recomendaciones a contratista.

- a) Verificar las dimensiones y niveles en la obra e informar de inmediato al arquitecto de cualquier discrepancia con los planos o entre diferentes planos que pudiese provocar un conflicto futuro o afectar la preparación de los planos de taller o de obra.
- b) Solicitar información adicional o aclaraciones al arquitecto antes de proceder a la construcción, fabricación o instalación.
- c) Entregar al arquitecto los planos de taller o fabricación, catálogos técnicos, información dimensional, especificaciones, etc. de los trabajos especializados que vayan a incorporarse a la construcción.
- d) Informar de inmediato al arquitecto de cualquier discrepancia entre la información mostrada en planos y los reglamentos o normas oficiales aplicables a este proyecto emitidas por autoridades con jurisdicción, antes de proceder a su ejecución.
- e) Informar de inmediato al arquitecto de cualquier efecto de costos que pueda alterar el proyecto o programa de construcción y que requiera modificar o alterar la información mostrada en planos por cualquier causa.

Notas.

Simbología.

Proyecto.

Squ'inal yo'tan jMe'tic Lum

Dirección.

Municipio de Chilón, Estado de Chiapas.

Propietario.

MISIÓN DE BACHAJÓN

Proyectó.

Ana Ascencio Belmont
José Álvarez Morales
Fernando Mariscal Cristiani

DRO.

Registro. Ced.Prof.

Dibujó.

Ana Ascencio Belmont
José Álvarez Morales
Fernando Mariscal Cristiani

Escala.

1/150

Squ'inal yo'tan jMe'tic Lum

HERRERÍA

Centro de Armonía y Buen Vivir. [CABVI]

Plano.

Fecha.

Mayo 2024

HE01

Escala.

1:150

Clave.

HE01

HERRERÍA-CABVI PLANTA

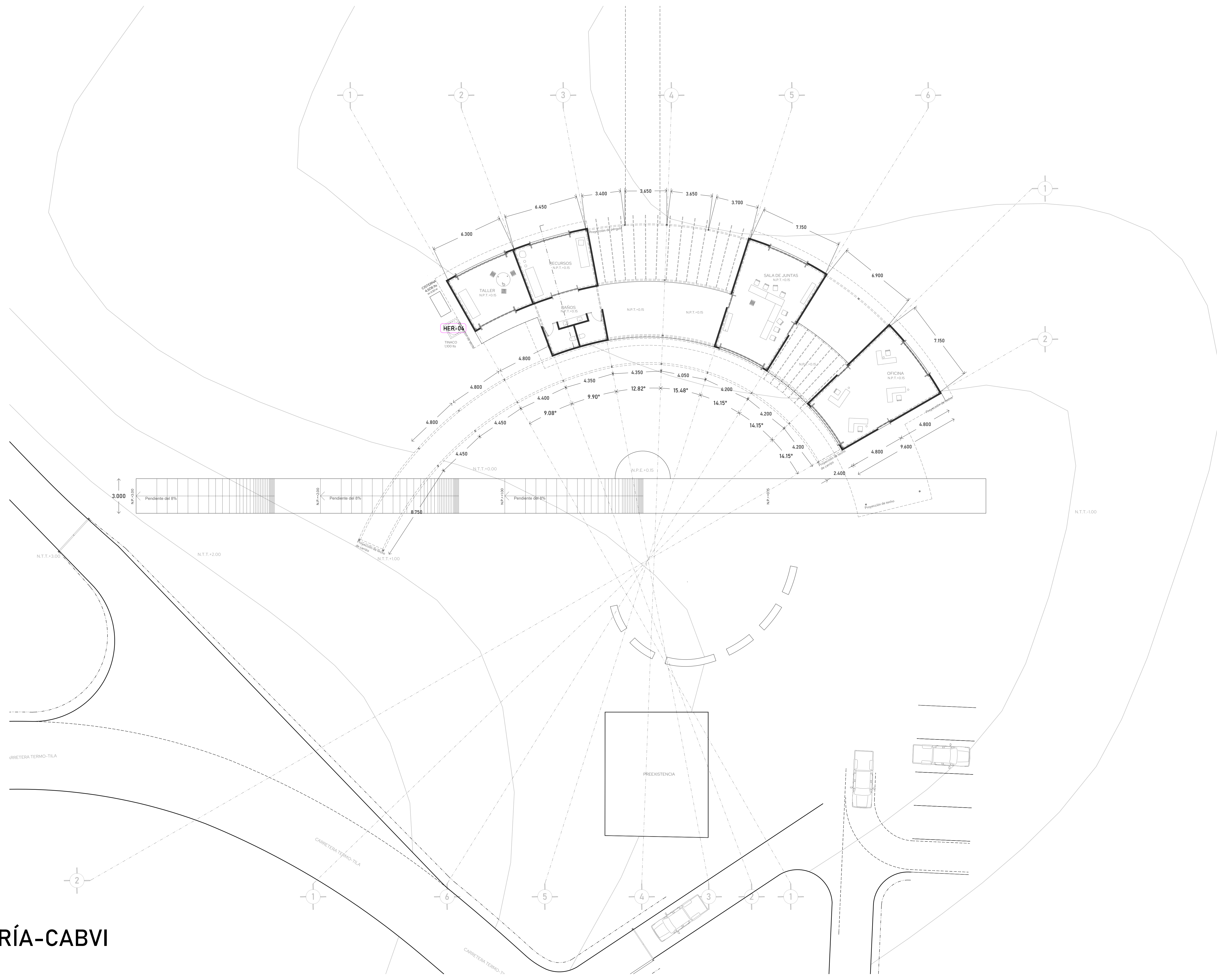

Squ'inal Yo'tan jMe'tic Lum

El territorio del corazón de nuestra Madre Tierra

Croquis.

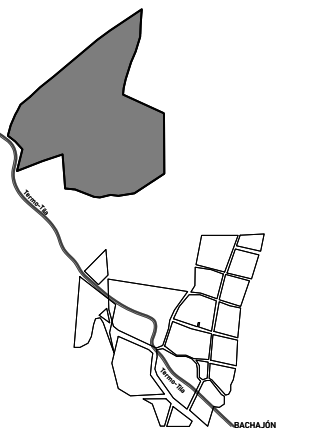

Orientación.



Especificaciones generales.

- a) Las cotas rigen al dibujo
- b) Verificar medidas y niveles de obra.
- c) Las cotas son a ejes o a paños de albañilería.
- d) Este plano rige sobre los correspondientes de instalaciones y estructurales.

Recomendaciones a contratista.

- a) Verificar las dimensiones y niveles en la obra e informar de inmediato al arquitecto de cualquier discrepancia con los planos o entre diferentes planos que pudiese provocar un conflicto futuro o afectar la preparación de los planos de taller o de obra.
- b) Solicitar información adicional o aclaraciones al arquitecto antes de proceder a la construcción, fabricación o instalación.
- c) Entregar al arquitecto los planos de taller o fabricación, catálogos técnicos, información dimensional, especificaciones, etc. de los trabajos especializados que vayan a incorporarse a la construcción.
- d) Informar de inmediato al arquitecto de cualquier discrepancia entre la información mostrada en planos y los reglamentos o normas oficiales aplicables a este proyecto emitidas por autoridades con jurisdicción, antes de proceder a su ejecución.
- e) Informar de inmediato al arquitecto de cualquier efecto de costos que pueda alterar el proyecto o programa de construcción y que requiera modificar o alterar la información mostrada en planos por cualquier causa.

Notas.

Simbología.

NPT. Nivel de Piso Terminado

Proyecto. Squ'inal yo'tan jMe'tic Lum

Dirección. Municipio de Chilón, Estado de Chiapas.

Propietario. MISIÓN DE BACHAJÓN

Proyectó. Ana Ascencio Belmont
José Álvarez Morales
Fernando Mariscal Cristiani

DRO. Registro. Ced.Prof.

Dibujó. Ana Ascencio Belmont
José Álvarez Morales
Fernando Mariscal Cristiani

Escala. 1/150

Squ'inal yo'tan jMe'tic Lum
HERRERÍA
Espacios de interpretación.
Plano. Fecha. Mayo 2024
Escala. 1:150
Clave. HE02

HERRERÍA-INTERPRETACIÓN PLANTA

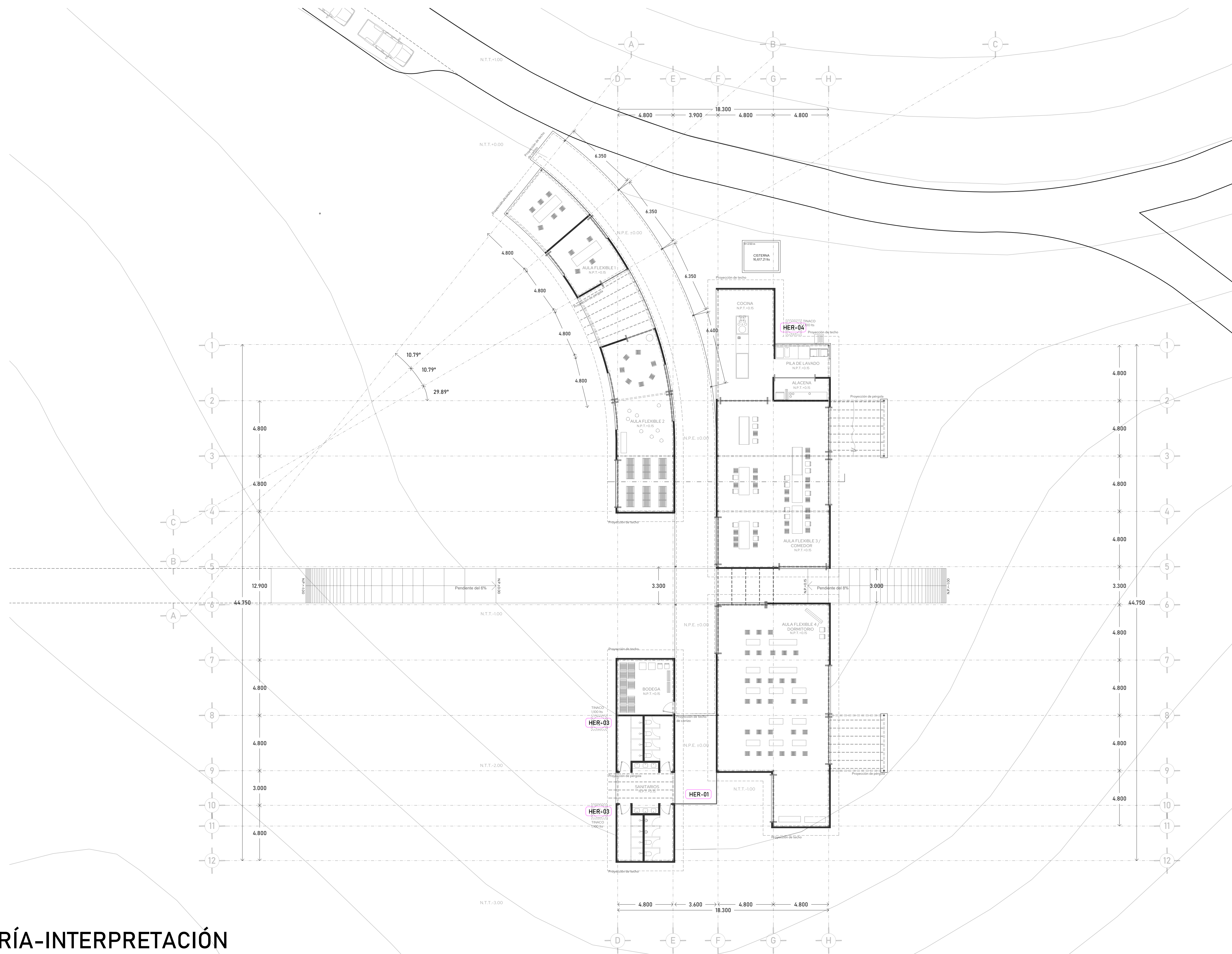

Squ'inal Yo'tan jMe'tic Lum

El territorio del corazón de nuestra Madre Tierra

Croquis.

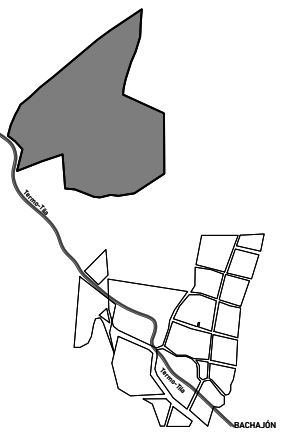

Orientación.



Especificaciones generales.

- a) Las cotas rigen al dibujo
- b) Verificar medidas y niveles de obra.
- c) Las cotas son a ejes o a paños de albañilería.
- d) Este plano rige sobre los correspondientes de instalaciones y estructurales.

Recomendaciones a contratista.

- a) Verificar las dimensiones y niveles en la obra e informar de inmediato al arquitecto de cualquier discrepancia con los planos o entre diferentes planos que pudiese provocar un conflicto futuro o afectar la preparación de los planos de taller o de obra.
- b) Solicitar información adicional o aclaraciones al arquitecto antes de proceder a la construcción, fabricación o instalación.
- c) Entregar al arquitecto los planos de taller o fabricación, catálogos técnicos, información dimensional, especificaciones, etc. de los trabajos especializados que vayan a incorporarse a la construcción.
- d) Informar de inmediato al arquitecto de cualquier discrepancia entre la información mostrada en planos y los reglamentos o normas oficiales aplicables a este proyecto emitidas por autoridades con jurisdicción, antes de proceder a su ejecución.
- e) Informar de inmediato al arquitecto de cualquier efecto de costos que pueda alterar el proyecto o programa de construcción y que requiera modificar o alterar la información mostrada en planos por cualquier causa.

Notas.

Simbología.

NPT. Nivel de Piso Terminado

Proyecto. Squ'inal yo'tan jMe'tic Lum

Dirección. Municipio de Chilón, Estado de Chiapas.

Propietario. MISIÓN DE BACHAJÓN

Proyectó. Ana Ascencio Belmont
José Álvarez Morales
Fernando Mariscal Cristiani

DRO. Registro. Ced.Prof.

Dibujó. Ana Ascencio Belmont
José Álvarez Morales
Fernando Mariscal Cristiani

Escala. 1/150

Squ'inal yo'tan jMe'tic Lum
HERRERÍA
Solares.

Plano. Fecha. Mayo 2024
HE03 Escala. 1:150
Clave. HE03

HERRERÍA-SOLARES PLANTA

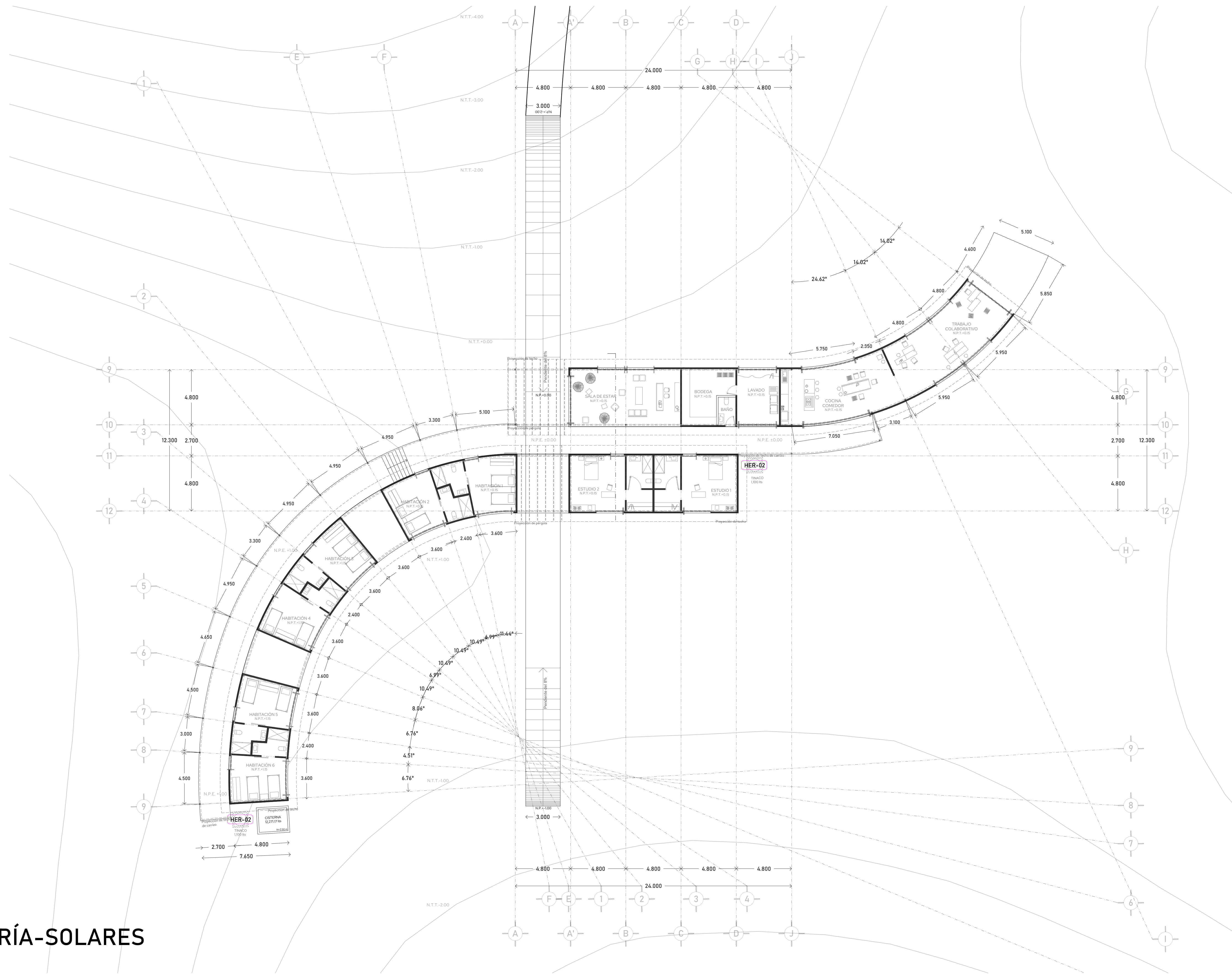

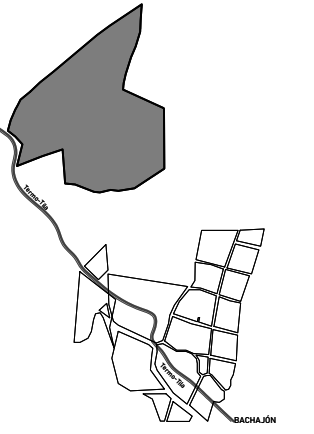

- a) Las cotas rigen al dibujo
- b) Verificar medidas y niveles de obra.
- c) Las cotas son a ejes o a paños de albañilería.
- d) Este plano rige sobre los correspondientes de instalaciones y estructurales.

- a) Verificar las dimensiones y niveles en la obra e informar de inmediato al arquitecto de cualquier discrepancia con los planos o entre diferentes planos que pudiese provocar un conflicto futuro o afectar la preparación de los planos de taller o de obra.
- b) Solicitar información adicional o aclaraciones al arquitecto antes de proceder a la construcción, fabricación o instalación.
- c) Entregar al arquitecto los planos de taller o fabricación, catálogos técnicos, información dimensional, especificaciones, etc. de los trabajos especializados que vayan a incorporar a la construcción.
- d) Informar de inmediato al arquitecto de cualquier discrepancia entre la información mostrada en planos y los reglamentos o normas oficiales aplicables a este proyecto emitidas por autoridades con jurisdicción, antes de proceder a su ejecución.
- e) Informar de inmediato al arquitecto de cualquier efecto de costos que pueda alterar el proyecto o programa de construcción y que requiera modificar o alterar la información mostrada en planos por cualquier causa.

Squ'inal yo'tan jMe'tic Lum

Municipio de Chilón, Estado de Chiapas.

MISIÓN DE BACHAJÓN

Ana Ascencio Belmont
José Álvarez Morales
Fernando Mariscal Cristiani

Registro. Ced.Prof.

Ana Ascencio Belmont
José Álvarez Morales
Fernando Mariscal Cristiani

1/50

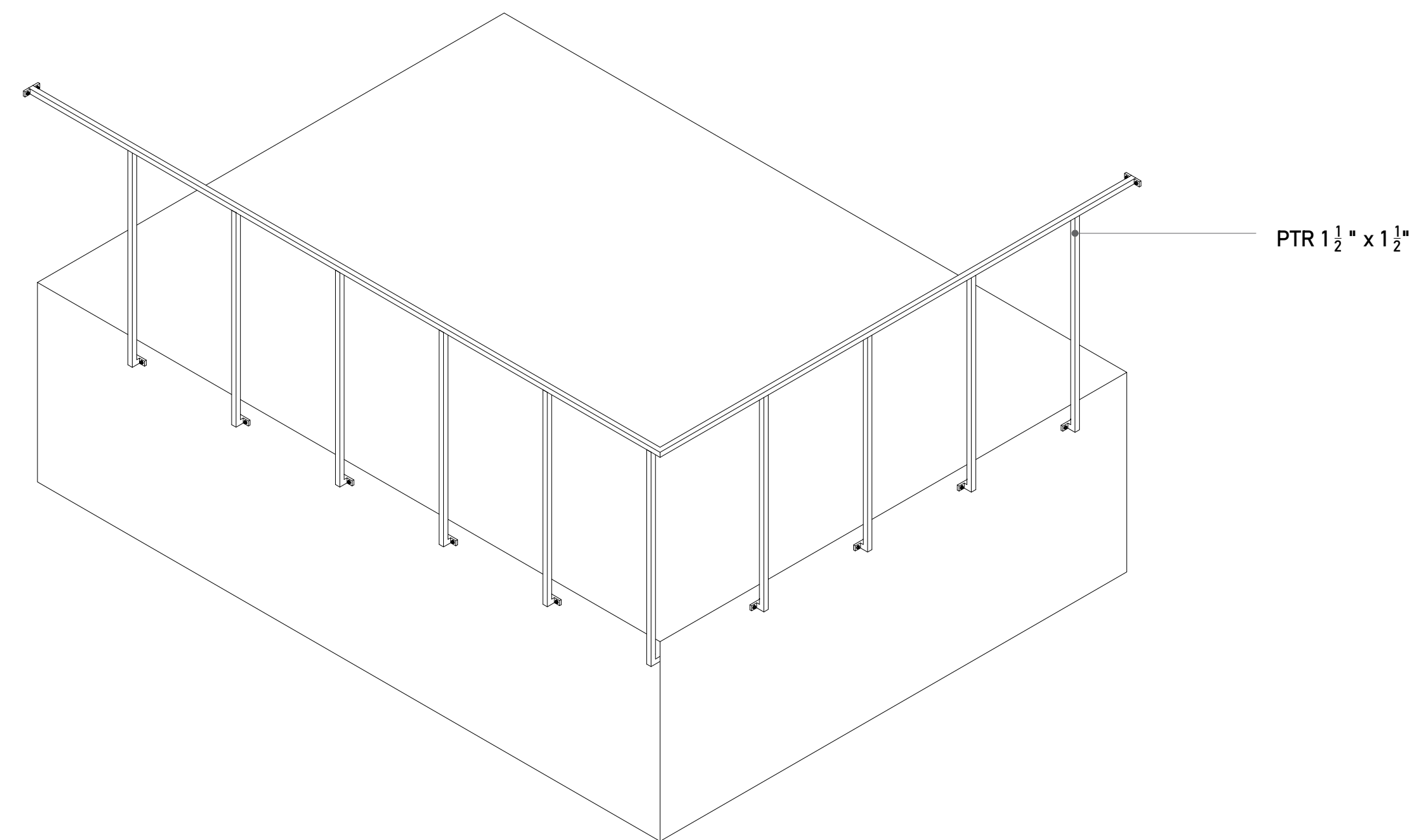

Isométrico

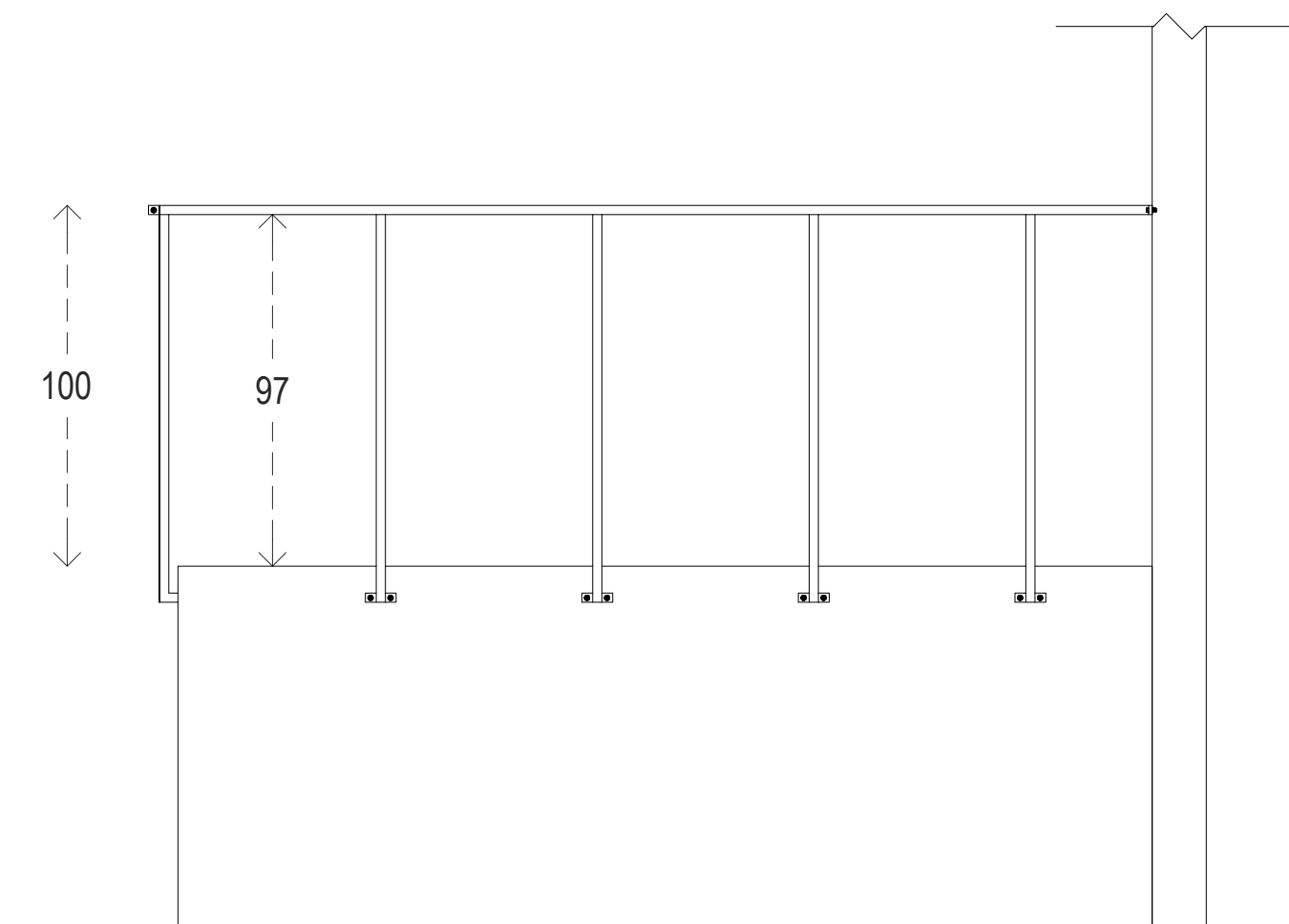

Alzado lateral

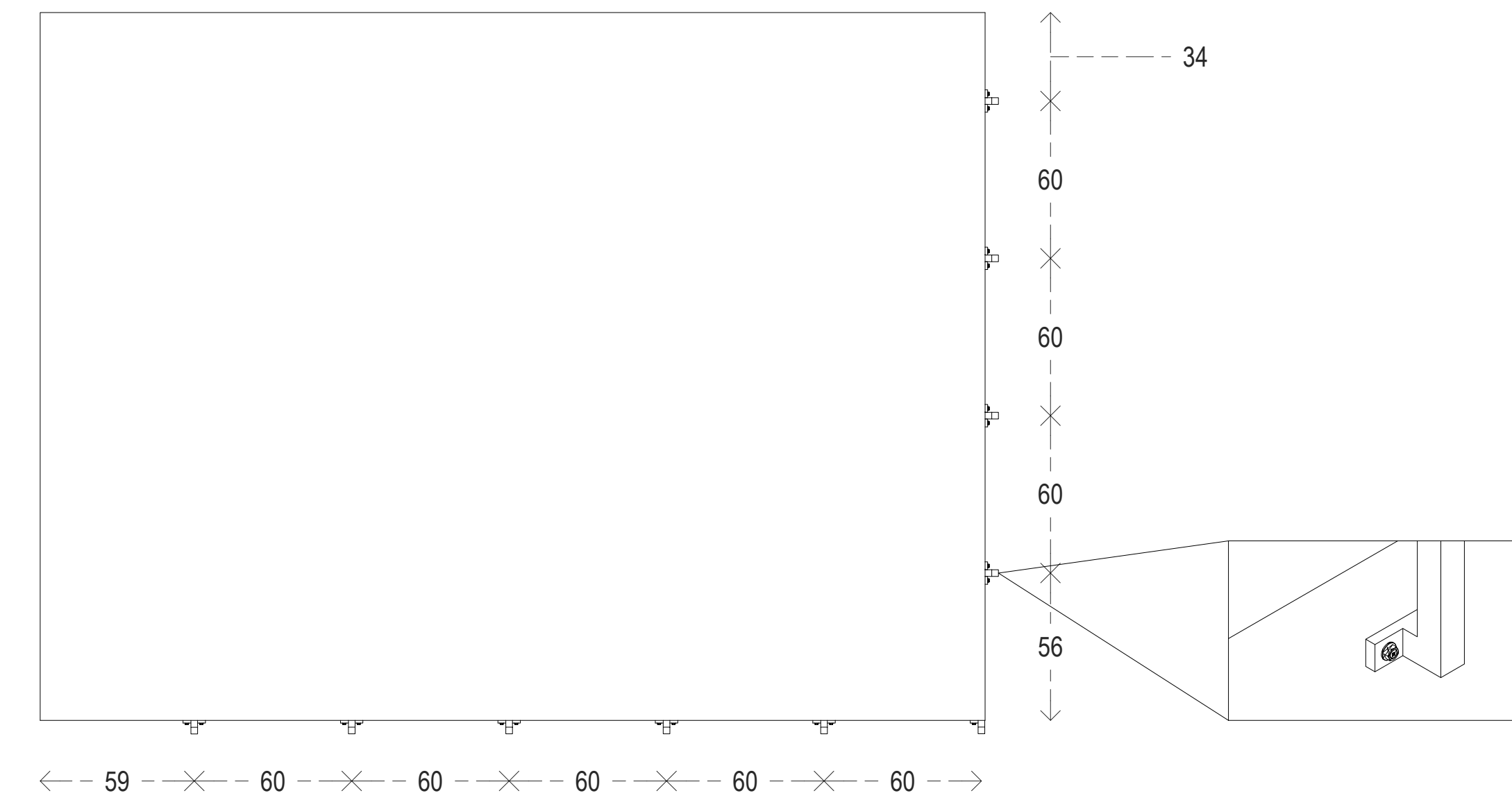

Planta

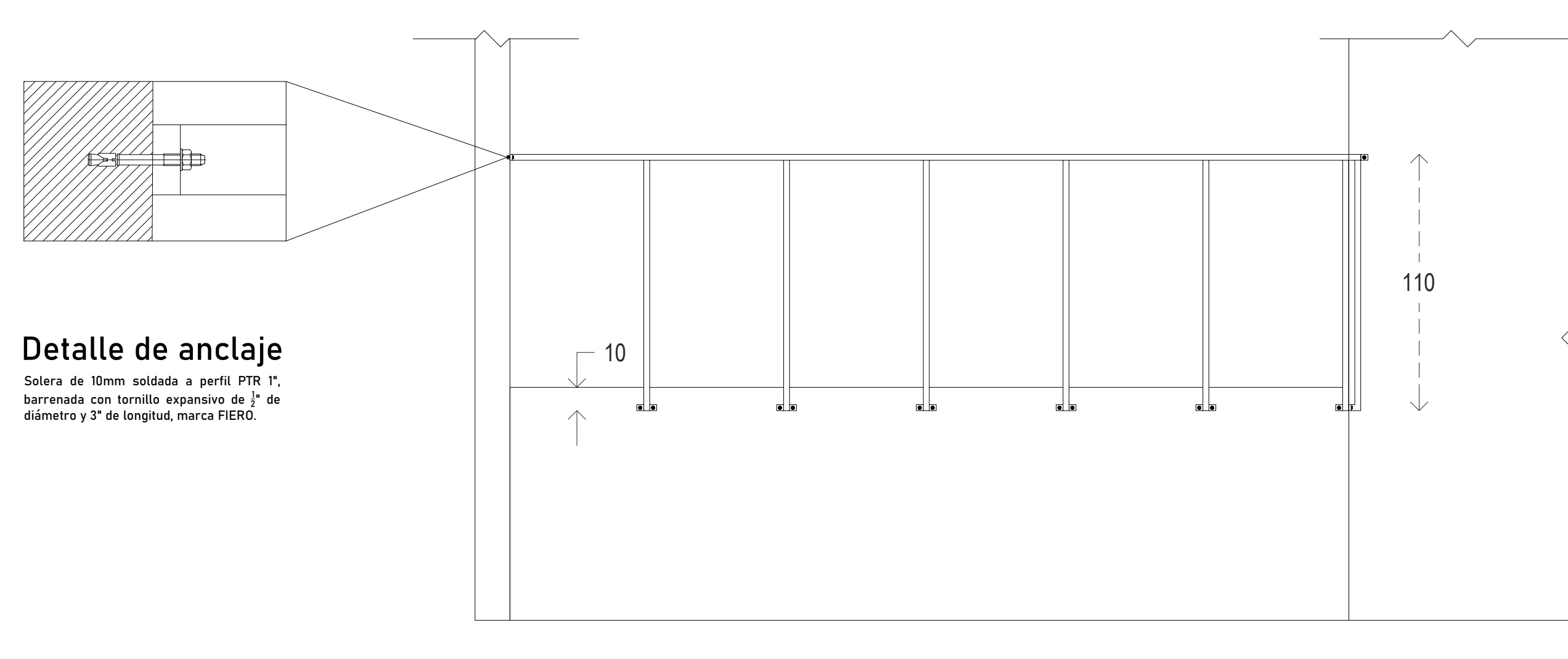

Alzado frontal

Detalle de anclaje

Solera de 10mm soldada a perfil PTR 1",
barranada con tornillo expansivo de 3" de
diámetro y 3" de longitud, marca FIERO.

Detalle de anclaje

Solera de 10mm soldada a perfil PTR 1",
barranada con tornillo expansivo de 3" de
diámetro y 3" de longitud, marca FIERO.

HER-01

Carpin. HER-01
Ubicación. Área de Interpretación
Tipo. Barandal
Cantidad. 1
Especif. Barandal en L con postes y travesaños de PTR de 1 1/2" x 1/2", de 630cm de longitud y 100cm de altura sobre el nivel de piso terminado. Postes a cada 60cm. Soldadura estructural tipo smaw, pintura primer color rojo óxido, pintura de esmalte marca acuario color ap156-2 cotillion red o similar

Notas. Corroborar cotas en obra.

Squ'inal Yo'tan jMe'tic Lum

El territorio del corazón de nuestra Madre Tierra

Croquis.

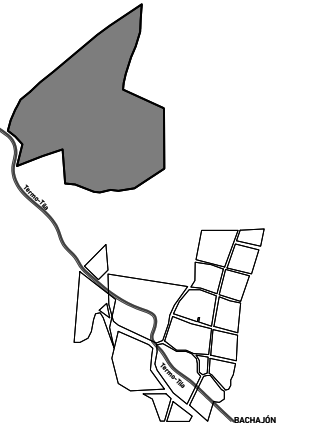

Orientación.

Especificaciones generales.

- a) Las cotas rigen al dibujo
- b) Verificar medidas y niveles de obra.
- c) Las cotas son a ejes o a paños de albañilería.
- d) Este plano rige sobre los correspondientes de instalaciones y estructurales.

Recomendaciones a contratista.

- a) Verificar las dimensiones y niveles en la obra e informar de inmediato al arquitecto de cualquier discrepancia con los planos o entre diferentes planos que pudiese provocar un conflicto futuro o afectar la preparación de los planos de taller o de obra.
- b) Solicitar información adicional o aclaraciones al arquitecto antes de proceder a la construcción, fabricación o instalación.
- c) Entregar al arquitecto los planos de taller o fabricación, catálogos técnicos, información dimensional, especificaciones, etc. de los trabajos especializados que vayan a incorporar a la construcción.
- d) Informar de inmediato al arquitecto de cualquier discrepancia entre la información mostrada en planos y los reglamentos o normas oficiales aplicables a este proyecto emitidas por autoridades con jurisdicción, antes de proceder a su ejecución.
- e) Informar de inmediato al arquitecto de cualquier efecto de costos que pueda alterar el proyecto o programa de construcción y que requiera modificar o alterar la información mostrada en planos por cualquier causa.

Notas.

Simbología.

Proyecto. Squ'inal yo'tan jMe'tic Lum

Dirección. Municipio de Chilón, Estado de Chiapas.

Propietario. MISIÓN DE BACHAJÓN

Proyectó. Ana Ascencio Belmont
José Álvarez Morales
Fernando Mariscal Cristiani

DRO. Registro. Ced.Prof.

Dibujó. Ana Ascencio Belmont
José Álvarez Morales
Fernando Mariscal Cristiani

Escala. 1/50

Squ'inal yo'tan jMe'tic Lum
HERRERÍA
Estructuras para tinacos

Plano. Fecha. Mayo 2024
Escala. 1:20
Clave. HED02

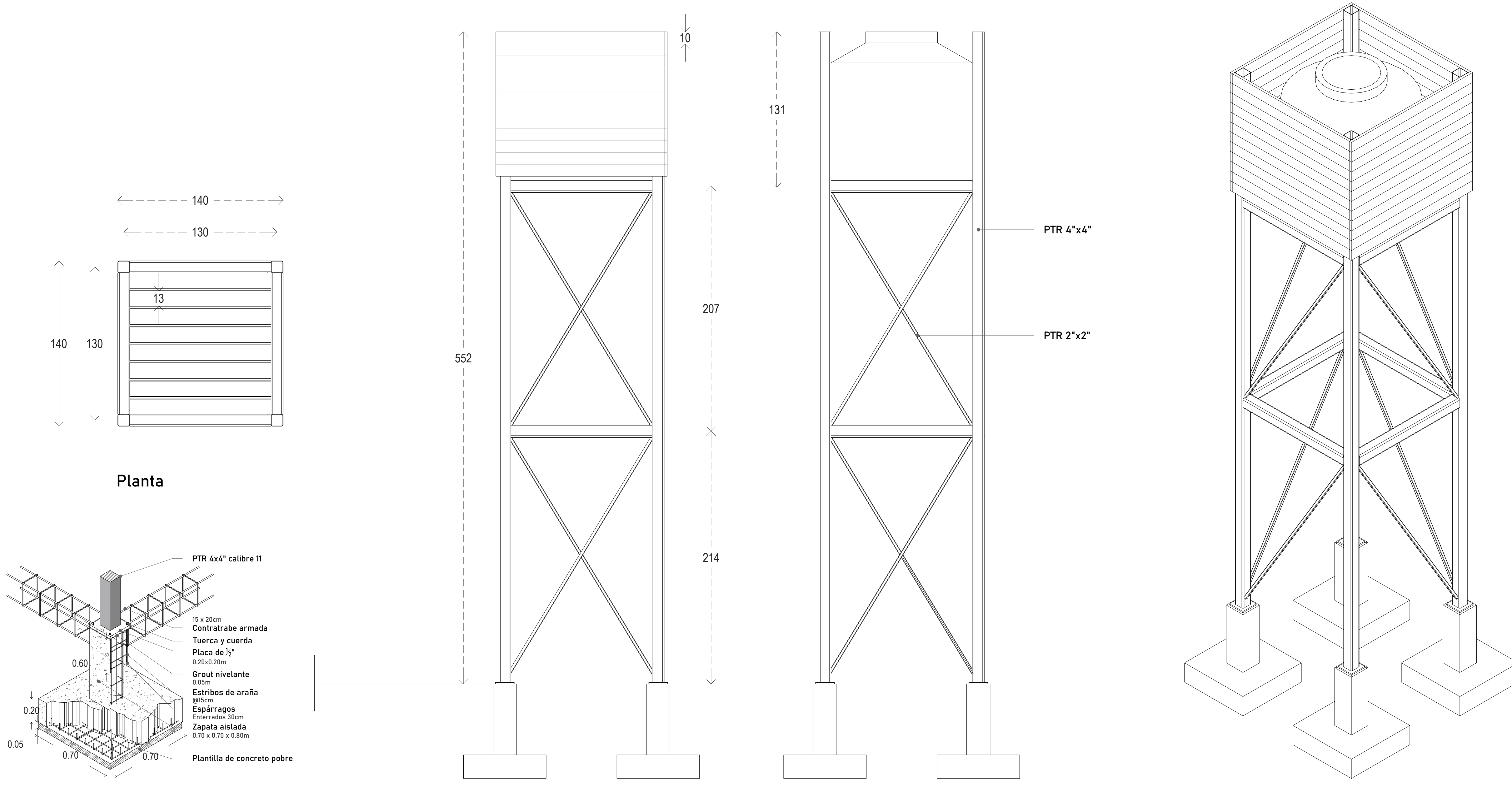

Planta

Detalle de anclaje a zapata

Alzados

Isométrico

HER-02

| | |
|-----------|----------------------------------------------------------------------------------------------------------------------------------------------------------------------------------------------------------------------------------------------------|
| Carpín. | HER-02 |
| Ubicación | Proyecto en general |
| Tipo | Estructura para tinaco |
| Cantidad | 2 |
| Especif. | Estructura de PTR de 4"x4" con contraventeos de PTR de 2"x2", de 140cm x 140cm de base y 552cm de altura. Soldadura estructural tipo smaw, pintura primer color rojo óxido, pintura de esmalte marca acuano color ap156-2 coltillon red o similar. |

HERRERÍA ESTRUCTURAS PARA TINACOS

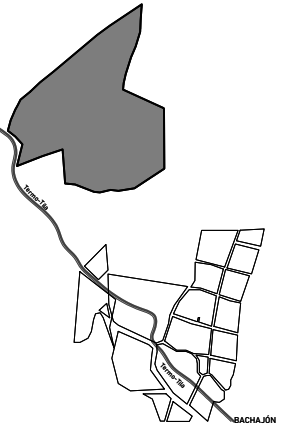

- a) Las cotas rigen al dibujo
- b) Verificar medidas y niveles de obra.
- c) Las cotas son a ejes o a paños de albañilería.
- d) Este plano rige sobre los correspondientes de instalaciones y estructurales.

- a) Verificar las dimensiones y niveles en la obra e informar de inmediato al arquitecto de cualquier discrepancia con los planos o entre diferentes planos que pudiese provocar un conflicto futuro o afectar la preparación de los planos de taller o de obra.
- b) Solicitar información adicional o aclaraciones al arquitecto antes de proceder a la construcción, fabricación o instalación.
- c) Entregar al arquitecto los planos de taller o fabricación, catálogos técnicos, información dimensional, especificaciones, etc. de los trabajos especializados que vayan a incorporar a la construcción.
- d) Informar de inmediato al arquitecto de cualquier discrepancia entre la información mostrada en planos y los reglamentos o normas oficiales aplicables a este proyecto emitidas por autoridades con jurisdicción, antes de proceder a su ejecución.
- e) Informar de inmediato al arquitecto de cualquier efecto de costos que pueda alterar el proyecto o programa de construcción y que requiera modificar o alterar la información mostrada en planos por cualquier causa.

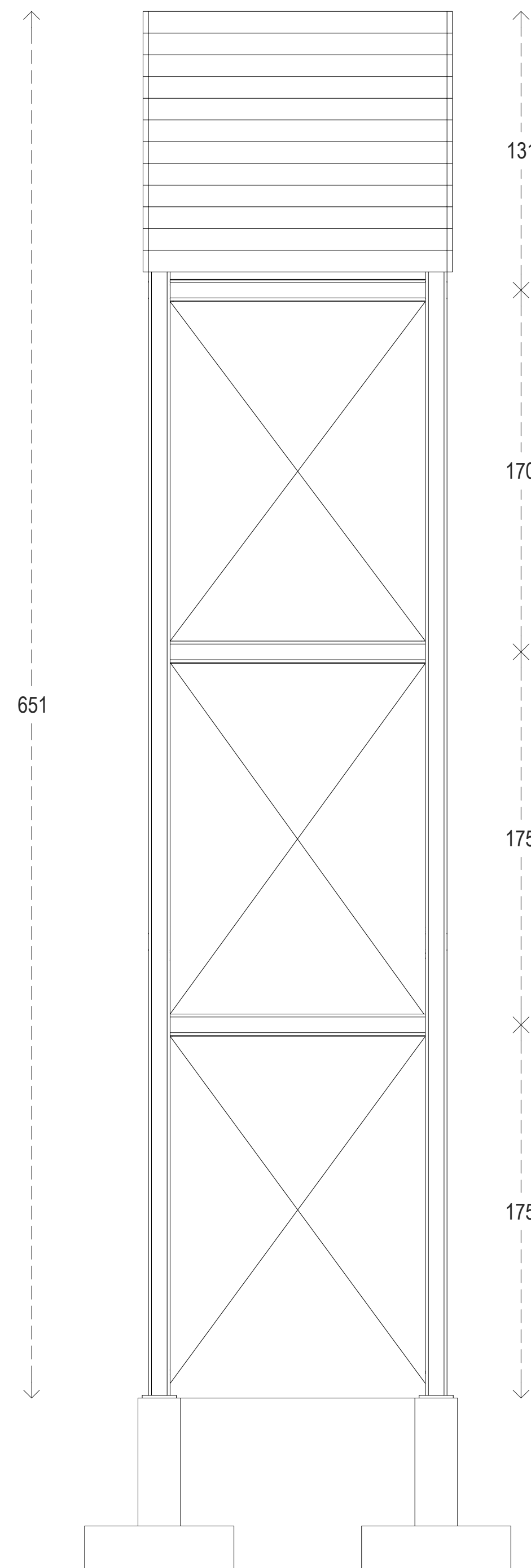

Alzados

HER-03

Carpín. HER-03
Ubicación. Proyecto en general
Tipo. Estructura para tinaco
Cantidad. 2
Especific. Estructura de PTR de 4"x4" con tirantes de PTR de 2"x2", de 140cm x 140cm de base y 651cm de altura. Con soldadura estructural tipo smaw, pintura primer color rojo óxido, pintura de esmalte marca acuario color ap156-2 collion red o similar.

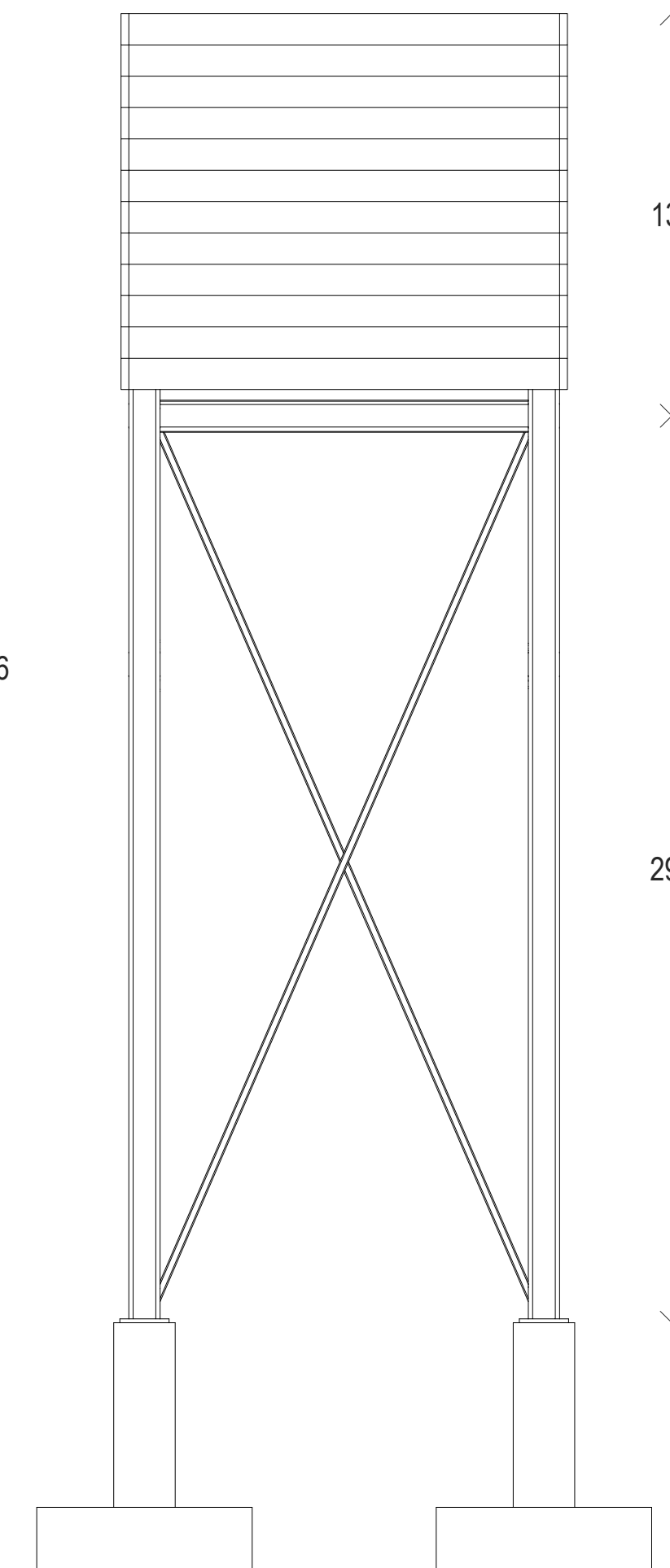
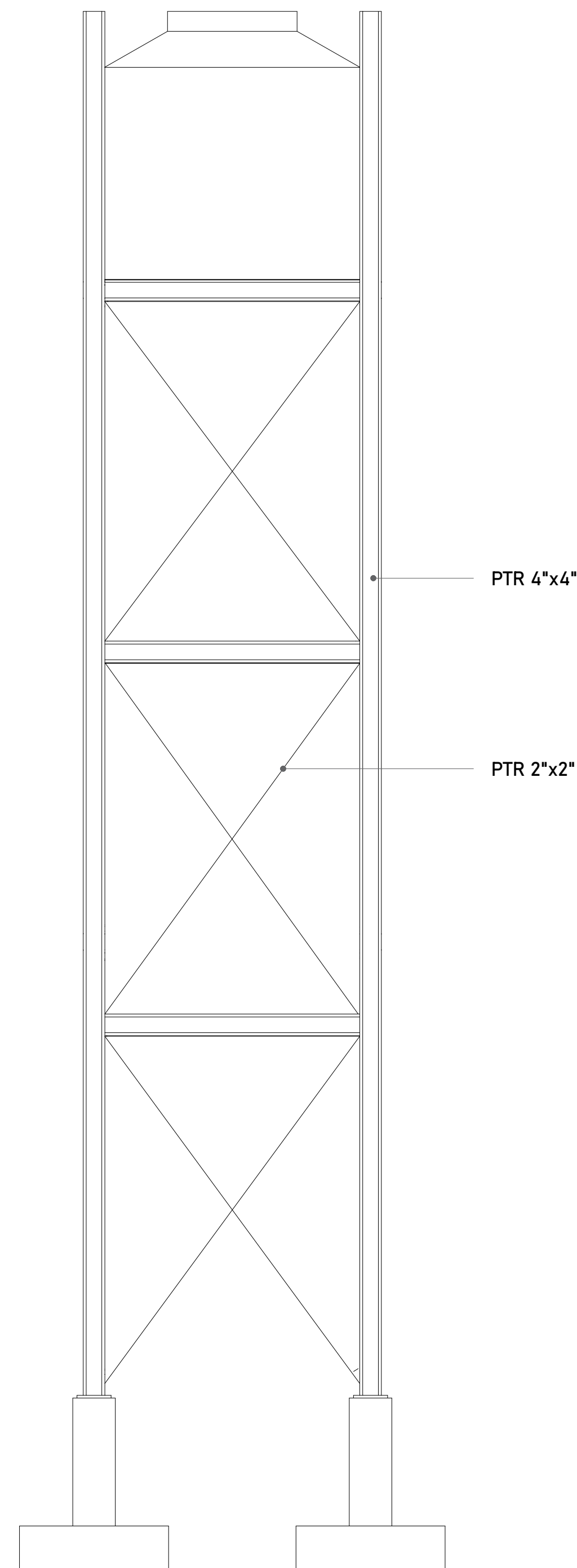

Alzados

HER-04

Carpín. HER-04
Ubicación. Proyecto en general
Tipo. Estructura para tinaco
Cantidad. 2
Especific. Estructura de PTR de 4"x4" con tirantes de PTR de 2"x2", de 140cm x 140cm de base y 426cm de altura. Con soldadura estructural tipo smaw, pintura primer color rojo óxido, pintura de esmalte marca acuario color ap156-2 collion red o similar.

Squ'inal Yo'tan jMe'tic Lum

El territorio del corazón de nuestra Madre Tierra

Croquis.

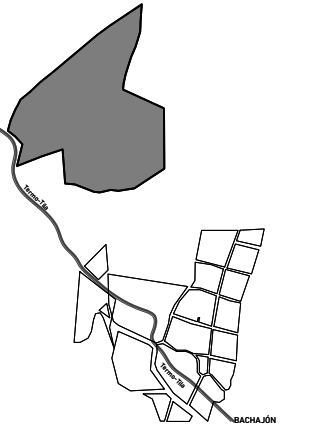

Orientación.

Especificaciones generales.

- a) Las cotas rigen al dibujo
- b) Verificar medidas y niveles de obra.
- c) Las cotas son a ejes o a paños de albañilería.
- d) Este plano rige sobre los correspondientes de instalaciones y estructurales.

Recomendaciones a contratista.

- a) Verificar las dimensiones y niveles en la obra e informar de inmediato al arquitecto de cualquier discrepancia con los planos o entre diferentes planos que pudiese provocar un conflicto futuro o afectar la preparación de los planos de taller o de obra.
- b) Solicitar información adicional o aclaraciones al arquitecto antes de proceder a la construcción, fabricación o instalación.
- c) Entregar al arquitecto los planos de taller o fabricación, catálogos técnicos, información dimensional, especificaciones, etc. de los trabajos especializados que vayan a incorporar a la construcción.
- d) Informar de inmediato al arquitecto de cualquier discrepancia entre la información mostrada en planos y los reglamentos o normas oficiales aplicables a este proyecto emitidas por autoridades con jurisdicción, antes de proceder a su ejecución.
- e) Informar de inmediato al arquitecto de cualquier efecto de costos que pueda alterar el proyecto o programa de construcción y que requiera modificar o alterar la información mostrada en planos por cualquier causa.

Notas.

Simbología.

Proyecto. Squ'inal yo'tan jMe'tic Lum

Dirección. Municipio de Chilón, Estado de Chiapas.

Propietario. MISIÓN DE BACHAJÓN

Proyectó. Ana Ascencio Belmont
José Álvarez Morales
Fernando Mariscal Cristiani

DRO. Registro. Ced.Prof.

Dibujó. Ana Ascencio Belmont
José Álvarez Morales
Fernando Mariscal Cristiani

Escala. 1/50

Squ'inal yo'tan jMe'tic Lum
HERRERÍA
Celosía de carrizo
Plano. Fecha. Mayo 2024
Escala. 1:20
Clave. HED04

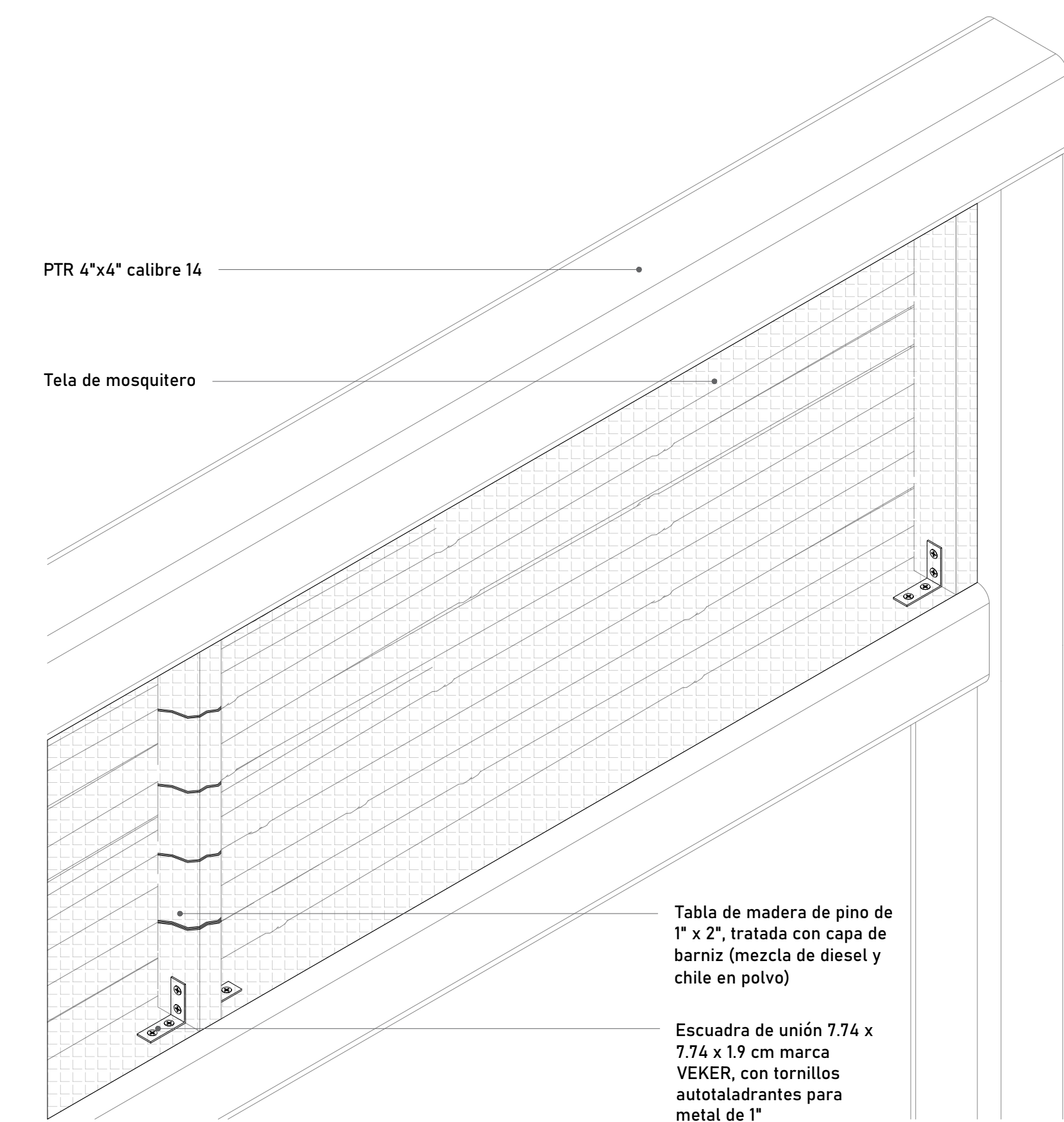

Detalle en isométrico

NOTA: El carrizo se coloca de manera traslapada.

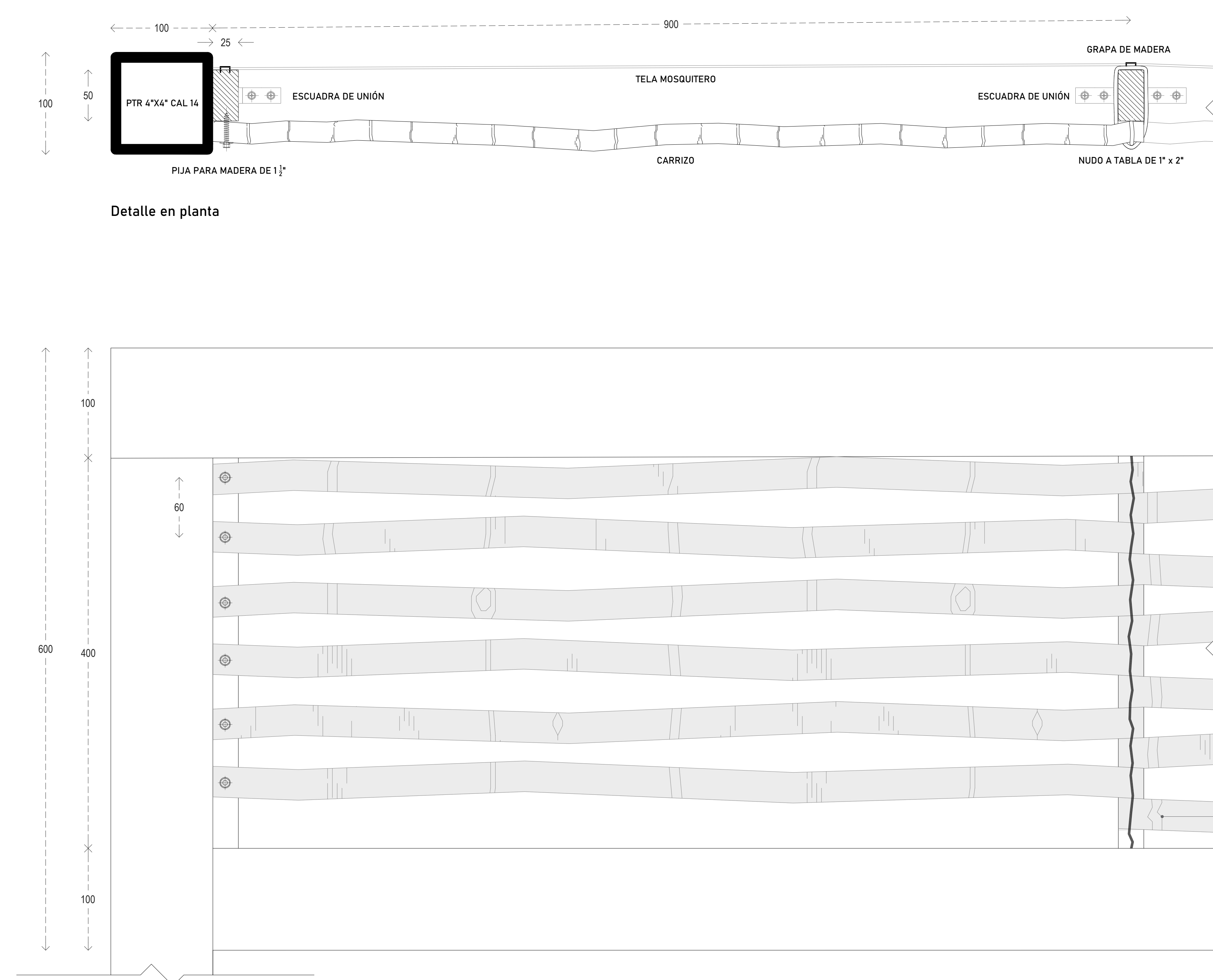

Detalle en planta

Detalle en alzado

HERRERÍA CELOSÍA DE CARRIZO

Squ'inal Yo'tan jMe'tic Lum

El territorio del corazón de nuestra Madre Tierra

Croquis.

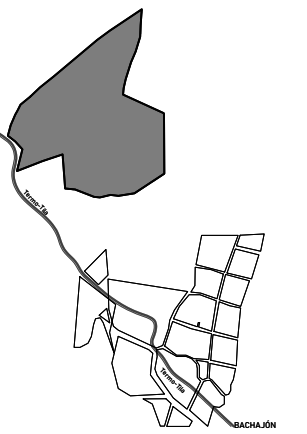

Orientación.

Especificaciones generales.

- a) Las cotas rigen al dibujo
- b) Verificar medidas y niveles de obra.
- c) Las cotas son a ejes o a paños de albañilería.
- d) Este plano rige sobre los correspondientes de instalaciones y estructurales.

Recomendaciones a contratista.

- a) Verificar las dimensiones y niveles en la obra e informar de inmediato al arquitecto de cualquier discrepancia con los planos o entre diferentes planos que pudiese provocar un conflicto futuro o afectar la preparación de los planos de taller o de obra.
- b) Solicitar información adicional o aclaraciones al arquitecto antes de proceder a la construcción, fabricación o instalación.
- c) Entregar al arquitecto los planos de taller o fabricación, catálogos técnicos, información dimensional, especificaciones, etc. de los trabajos especializados que vayan a incorporar a la construcción.
- d) Informar de inmediato al arquitecto de cualquier discrepancia entre la información mostrada en planos y los reglamentos o normas oficiales aplicables a este proyecto emitidas por autoridades con jurisdicción, antes de proceder a su ejecución.
- e) Informar de inmediato al arquitecto de cualquier efecto de costos que pueda alterar el proyecto o programa de construcción y que requiera modificar o alterar la información mostrada en planos por cualquier causa.

Notas.

Simbología.

Proyecto. Squ'inal yo'tan jMe'tic Lum

Dirección. Municipio de Chilón, Estado de Chiapas.

Propietario. MISIÓN DE BACHAJÓN

Proyectó. Ana Ascencio Belmont
José Álvarez Morales
Fernando Mariscal Cristiani

DRO. Registro. Ced.Prof.

Dibujó. Ana Ascencio Belmont
José Álvarez Morales
Fernando Mariscal Cristiani

Escala. 1/50

Squ'inal yo'tan jMe'tic Lum
HERRERÍA
Pérgola de carrizo

Plano. Fecha. Mayo 2024
Escala. 1:20
Clave. HED05

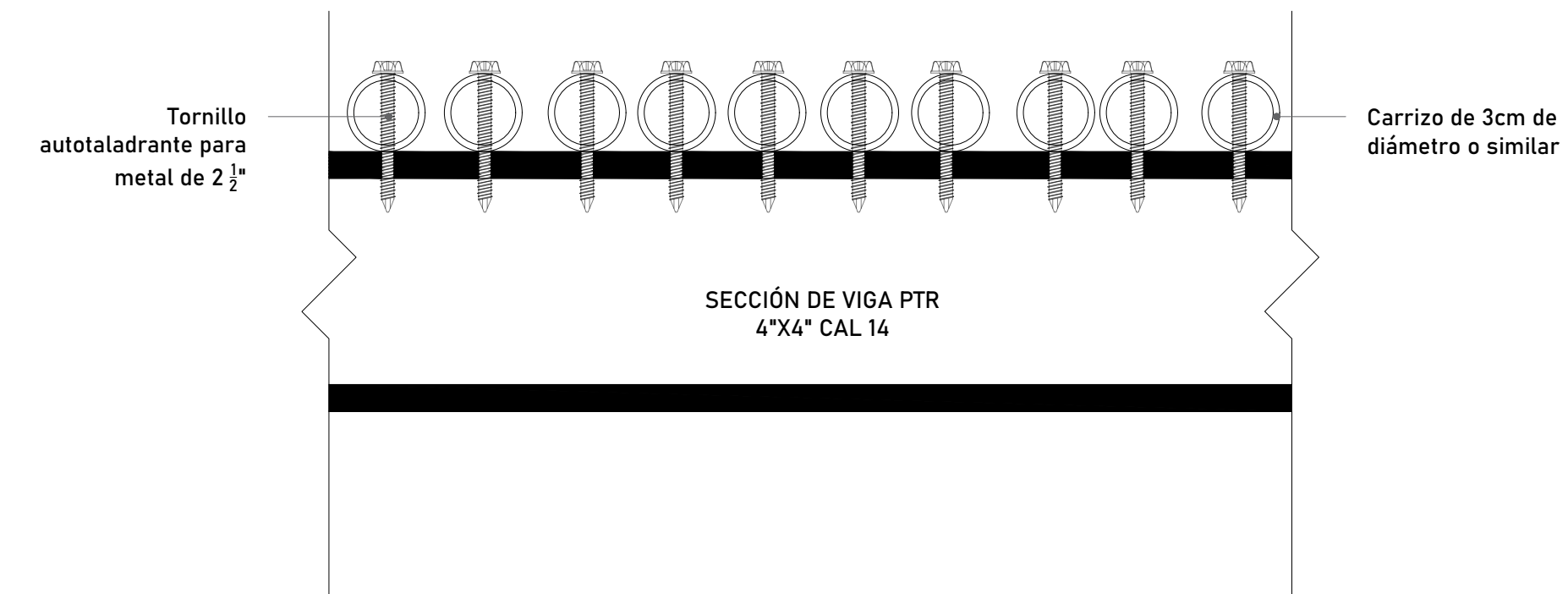

Detalle en alzado de anclaje

Anclaje con tornillos autotaladrantes para metal de 2 1/2".
NOTA: PREVIAMENTE BARRENAR ORIFICIO EN EL CARRIZO.

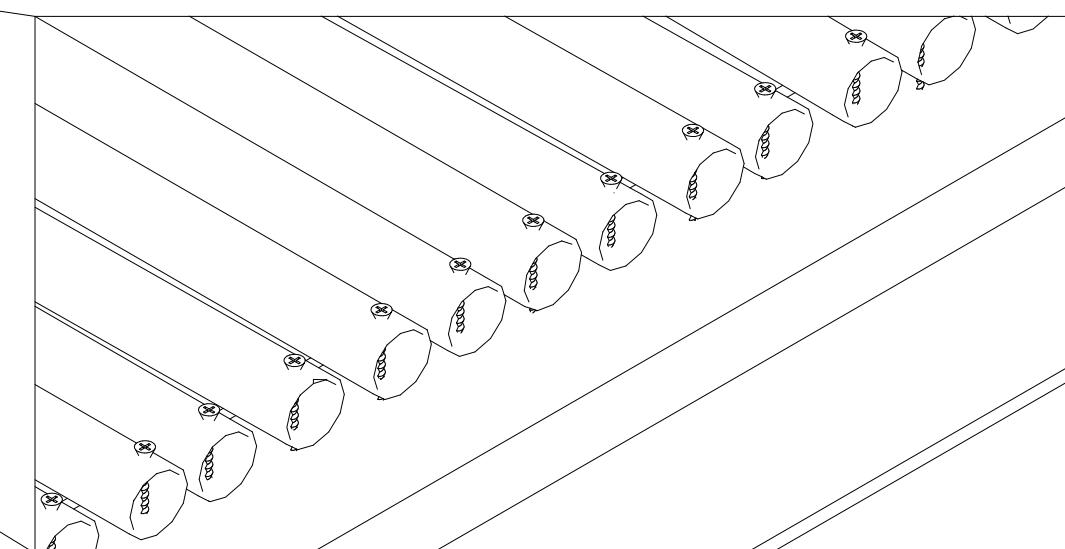

Detalle de anclaje

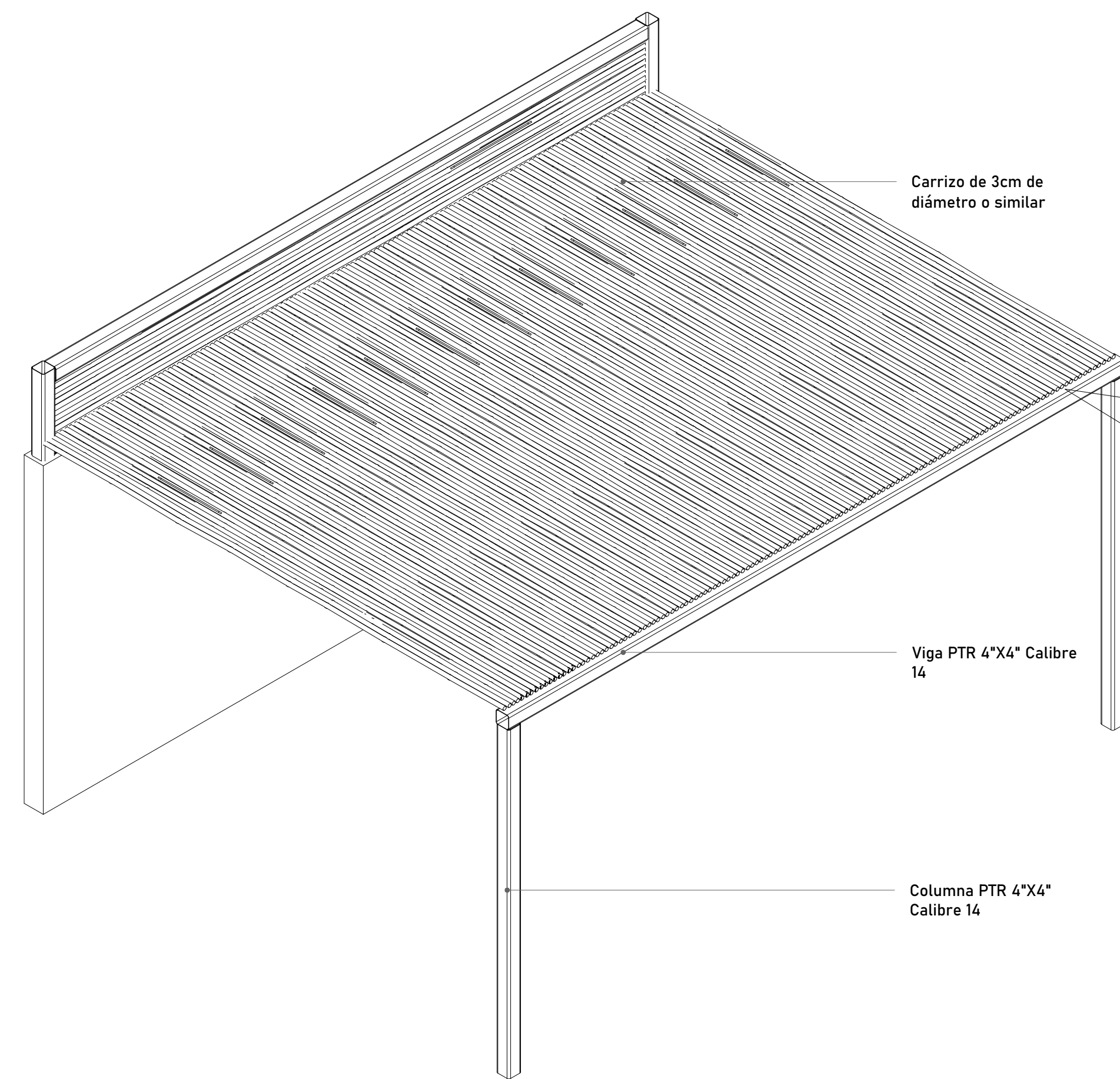

Isométrico de módulo tipo

HERRERÍA
PÉRGOLA DE CARRIZO