

Squ'inal Yo'tan J'metic Lum

Ascencio Belmont, Ana Laura

2024-05

<https://hdl.handle.net/20.500.11777/6038>

<http://repositorio.iberopuebla.mx/licencia.pdf>

Squ'inal Yo'tan jMe'tic Lum

El territorio del corazón de nuestra Madre Tierra

Croquis.

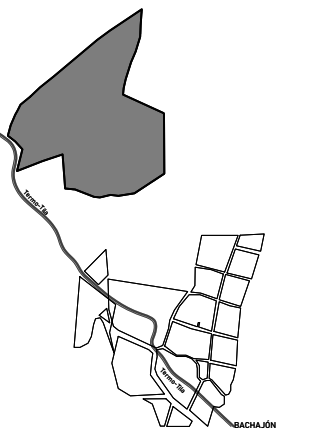

Orientación.



Especificaciones generales.

- a) Las cotas rigen al dibujo
- b) Verificar medidas y niveles de obra.
- c) Las cotas son a ejes o a paños de abanillaría.
- d) Este plano rige sobre los correspondientes de instalaciones y estructurales.

Recomendaciones a contratista.

- a) Verificar las dimensiones y niveles en la obra e informar de inmediato al arquitecto de cualquier discrepancia con los planos o entre diferentes planos que pudiese provocar un conflicto futuro o afectar la preparación de los planos de taller o de obra.
- b) Solicitar información adicional o aclaraciones al arquitecto antes de proceder a la construcción, fabricación o instalación.
- c) Entregar al arquitecto los planos de taller o fabricación, catálogos técnicos, información dimensional, especificaciones, etc. de los trabajos especializados que vayan a incorporar a la construcción.
- d) Informar de inmediato al arquitecto de cualquier discrepancia entre la información mostrada en planos y los reglamentos o normas oficiales aplicables a este proyecto emitidas por autoridades con jurisdicción, antes de proceder a su ejecución.
- e) Informar de inmediato al arquitecto de cualquier efecto de costos que pueda alterar el proyecto o programa de construcción y que requiera modificar o alterar la información mostrada en planos por cualquier causa.

Notas.

- 1) Las columnas de acero de PTR de 4" están recubiertas por muros de tabique rojo recocido cuatrapiado en intersecciones. Ver plano de detalles ALD05.

Simbología.

Proyecto.

Squ'inal yo'tan jMe'tic Lum

Dirección.

Municipio de Chilón, Estado de Chiapas.

Propietario.

MISIÓN DE BACHAJÓN

Proyectó.

Ana Ascencio Belmont
José Álvarez Morales
Fernando Mariscal Cristiani

DRO.

Registro. Ced.Prof.

Dibujó.

Ana Ascencio Belmont
José Álvarez Morales
Fernando Mariscal Cristiani

Escala.

1/150

Squ'inal yo'tan jMe'tic Lum

ALBAÑILERÍA

Centro de Armonía y Buen Vivir. [CABVI]

Plano.

Fecha.

Mayo 2024

Escala.

1:150

Clave.

AL01

ALBAÑILERÍA-CABVI PLANTA

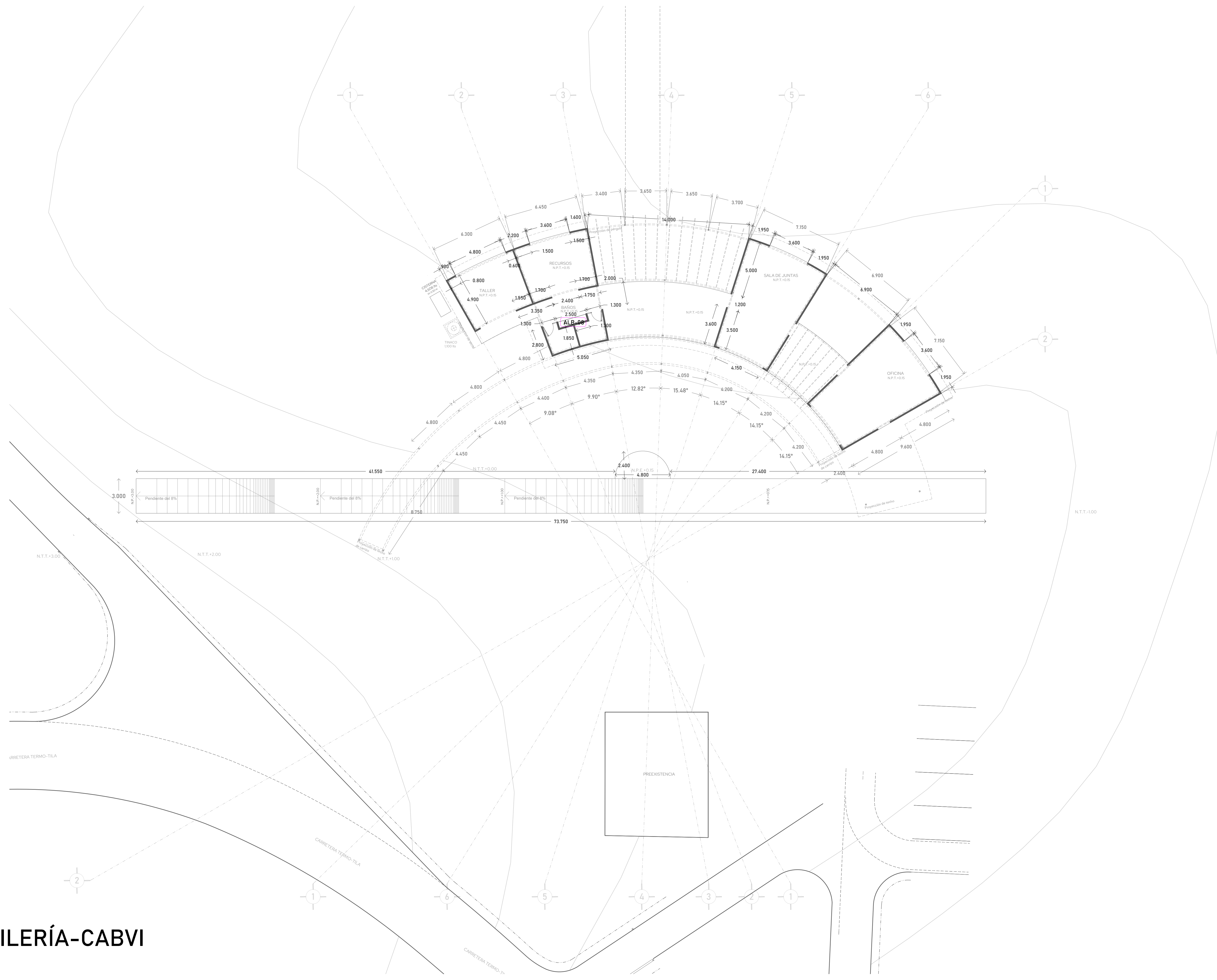

Squ'inal Yo'tan jMe'tic Lum

El territorio del corazón de nuestra Madre Tierra

Croquis.

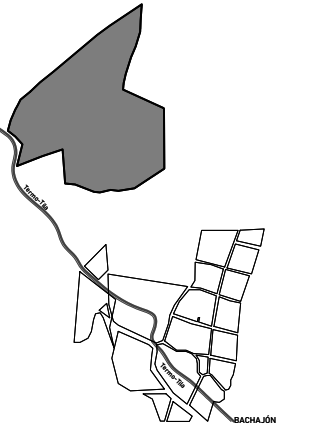

Orientación.



Especificaciones generales.

- a) Las cotas rigen al dibujo
- b) Verificar medidas y niveles de obra.
- c) Las cotas son a ejes o a paños de abanillada.
- d) Este plano rige sobre los correspondientes de instalaciones y estructurales.

Recomendaciones a contratista.

- a) Verificar las dimensiones y niveles en la obra e informar de inmediato al arquitecto de cualquier discrepancia con los planos o entre diferentes planos que pudiese provocar un conflicto futuro o afectar la preparación de los planos de taller o de obra.
- b) Solicitar información adicional o aclaraciones al arquitecto antes de proceder a la construcción, fabricación o instalación.
- c) Entregar al arquitecto los planos de taller o fabricación, catálogos técnicos, información dimensional, especificaciones, etc. de los trabajos especializados que vayan a incorporar a la construcción.
- d) Informar de inmediato al arquitecto de cualquier discrepancia entre la información mostrada en planos y los reglamentos o normas oficiales aplicables a este proyecto emitidas por autoridades con jurisdicción, antes de proceder a su ejecución.
- e) Informar de inmediato al arquitecto de cualquier efecto de costos que pueda alterar el proyecto o programa de construcción y que requiera modificar o alterar la información mostrada en planos por cualquier causa.

Notas.

- 1) Las columnas de acero de PTR de 4" están recubiertas por muros de tabique rojo recocido cuatrapiado en intersecciones. Ver plano de detalles ALD05.

Simbología.

NPT. Nivel de Piso Terminado

Proyecto. Squ'inal yo'tan jMe'tic Lum

Dirección. Municipio de Chilón, Estado de Chiapas.

Propietario. MISIÓN DE BACHAJÓN

Proyectó. Ana Ascencio Belmont
José Álvarez Morales
Fernando Mariscal Cristiani

DRO. Registro. Ced.Prof.

Dibujó. Ana Ascencio Belmont
José Álvarez Morales
Fernando Mariscal Cristiani

Escala. 1/150

Squ'inal yo'tan jMe'tic Lum
ALBAÑILERÍA
Espacios de interpretación.
Plano. Fecha. Mayo 2024
Escala. 1:150
Clave. AL02

ALBAÑILERÍA-INTERPRETACIÓN PLANTA

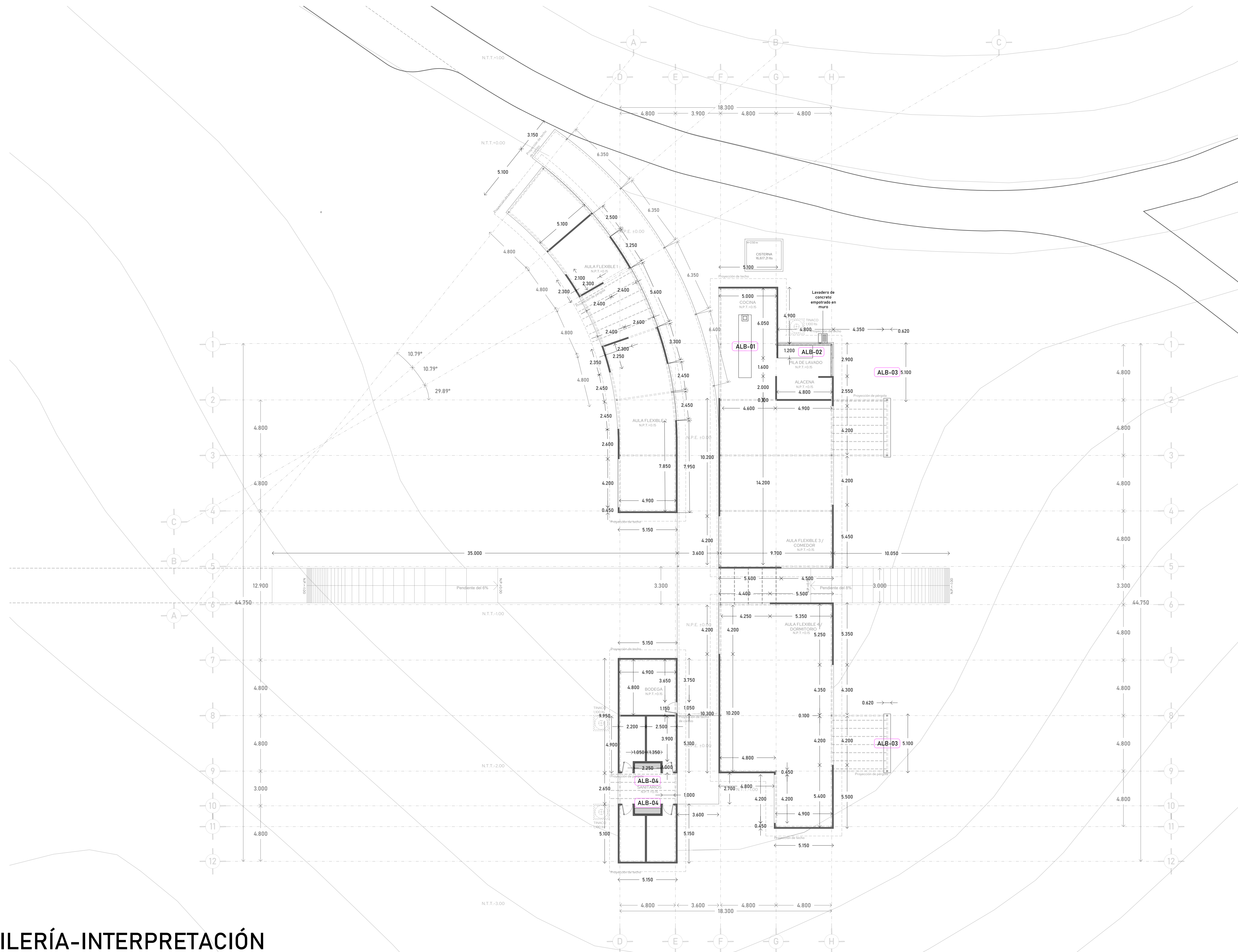

Squ'inal Yo'tan jMe'tic Lum

El territorio del corazón de nuestra Madre Tierra

Croquis.

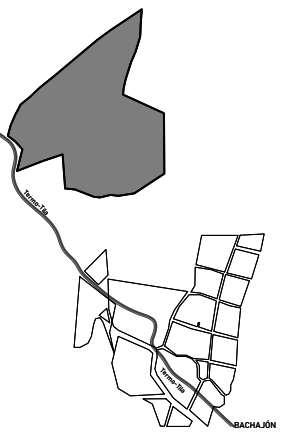

Orientación.



Especificaciones generales.

- a) Las cotas rigen al dibujo
- b) Verificar medidas y niveles de obra.
- c) Las cotas son a ejes o a paños de abanillería.
- d) Este plano rige sobre los correspondientes de instalaciones y estructurales.

Recomendaciones a contratista.

- a) Verificar las dimensiones y niveles en la obra e informar de inmediato al arquitecto de cualquier discrepancia con los planos o entre diferentes planos que pudiese provocar un conflicto futuro o afectar la preparación de los planos de taller o de obra.
- b) Solicitar información adicional o aclaraciones al arquitecto antes de proceder a la construcción, fabricación o instalación.
- c) Entregar al arquitecto los planos de taller o fabricación, calálogos técnicos, información dimensional, especificaciones, etc. de los trabajos especializados que vayan a incorporarse a la construcción.
- d) Informar de inmediato al arquitecto de cualquier discrepancia entre la información mostrada en planos y los reglamentos o normas oficiales aplicables a este proyecto emitidas por autoridades con jurisdicción, antes de proceder a su ejecución.
- e) Informar de inmediato al arquitecto de cualquier efecto de costos que pueda alterar el proyecto o programa de construcción y que requiera modificar o alterar la información mostrada en planos por cualquier causa.

Notas.

- 1) Las columnas de acero de PTR de 4" están recubiertas por muros de tabique rojo recocido cuatrapiado en intersecciones. Ver plano de detalles ALD05.

Simbología.

NPT. Nivel de Piso Terminado

Proyecto. Squ'inal yo'tan jMe'tic Lum

Dirección. Municipio de Chilón, Estado de Chiapas.

Propietario. MISIÓN DE BACHAJÓN

Proyectó. Ana Ascencio Belmont
José Álvarez Morales
Fernando Mariscal Cristiani

DRO. Registro. Ced.Prof.

Dibujó. Ana Ascencio Belmont
José Álvarez Morales
Fernando Mariscal Cristiani

Escala. 1/150

Squ'inal yo'tan jMe'tic Lum
ALBAÑILERÍA
Solares.

Plano. Fecha. Mayo 2024
Escala. 1:150
Clave. AL03

ALBAÑILERÍA-SOLARES PLANTA

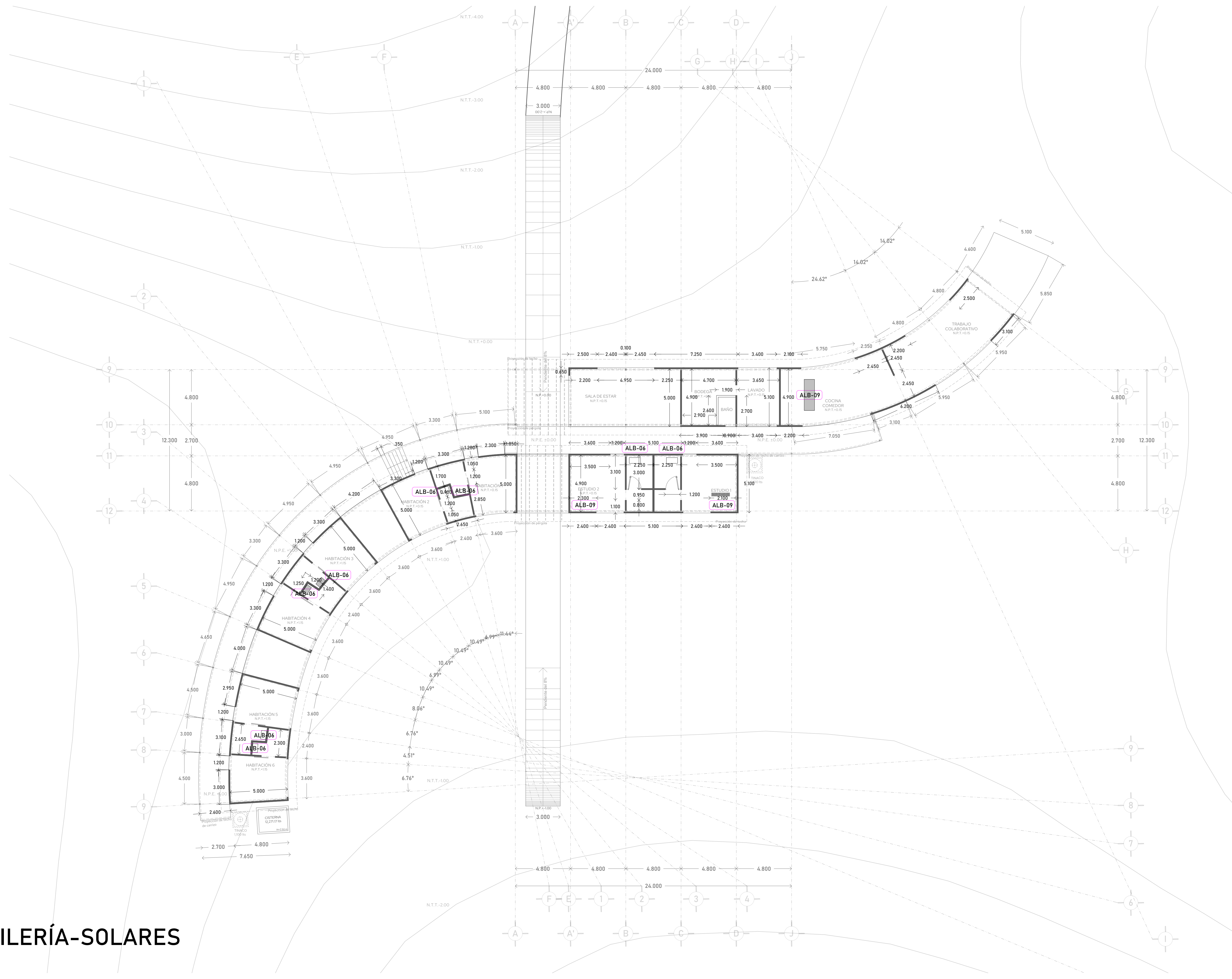

Squ'inal Yo'tan jMe'tic Lum

El territorio del corazón de nuestra Madre Tierra

Croquis.

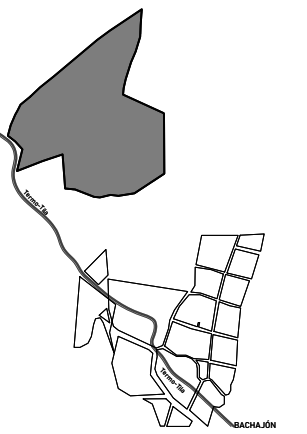

Orientación.



Especificaciones generales.

- a) Las cotas rigen al dibujo
- b) Verificar medidas y niveles de obra.
- c) Las cotas son a ejes o a paños de albañilería.
- d) Este plano rige sobre los correspondientes de instalaciones y estructurales.

Recomendaciones a contratista.

- a) Verificar las dimensiones y niveles en la obra e informar de inmediato al arquitecto de cualquier discrepancia con los planos o entre diferentes planos que pudiese provocar un conflicto futuro o afectar la preparación de los planos de taller o de obra.
- b) Solicitar información adicional o aclaraciones al arquitecto antes de proceder a la construcción, fabricación o instalación.
- c) Entregar al arquitecto los planos de taller o fabricación, catálogos técnicos, información dimensional, especificaciones, etc. de los trabajos especializados que vayan a incorporar a la construcción.
- d) Informar de inmediato al arquitecto de cualquier discrepancia entre la información mostrada en planos y los reglamentos o normas oficiales aplicables a este proyecto emitidas por autoridades con jurisdicción, antes de proceder a su ejecución.
- e) Informar de inmediato al arquitecto de cualquier efecto de costos que pueda alterar el proyecto o programa de construcción y que requiera modificar o alterar la información mostrada en planos por cualquier causa.

Notas.

- 1) Las columnas de acero de PTR de 4" están recubiertas por muros de tabique rojo recocido cuatrapiado en intersecciones. Ver plano de detalles ALD05.

Simbología.

NPT. Nivel de Piso Terminado

Proyecto. Squ'inal yo'tan jMe'tic Lum

Dirección. Municipio de Chilón, Estado de Chiapas.

Propietario. MISIÓN DE BACHAJÓN

Proyectó. Ana Ascencio Belmont
Josué Álvarez Morales
Fernando Mariscal Cristiani

DRO. Registro. Ced.Prof.

Dibujó. Ana Ascencio Belmont
Josué Álvarez Morales
Fernando Mariscal Cristiani

Escala. 1/75

Squ'inal yo'tan jMe'tic Lum
ALBAÑILERÍA
Módulo Ermita

Plano. Fecha. Mayo 2024
Escala. 1:150
Clave. AL05

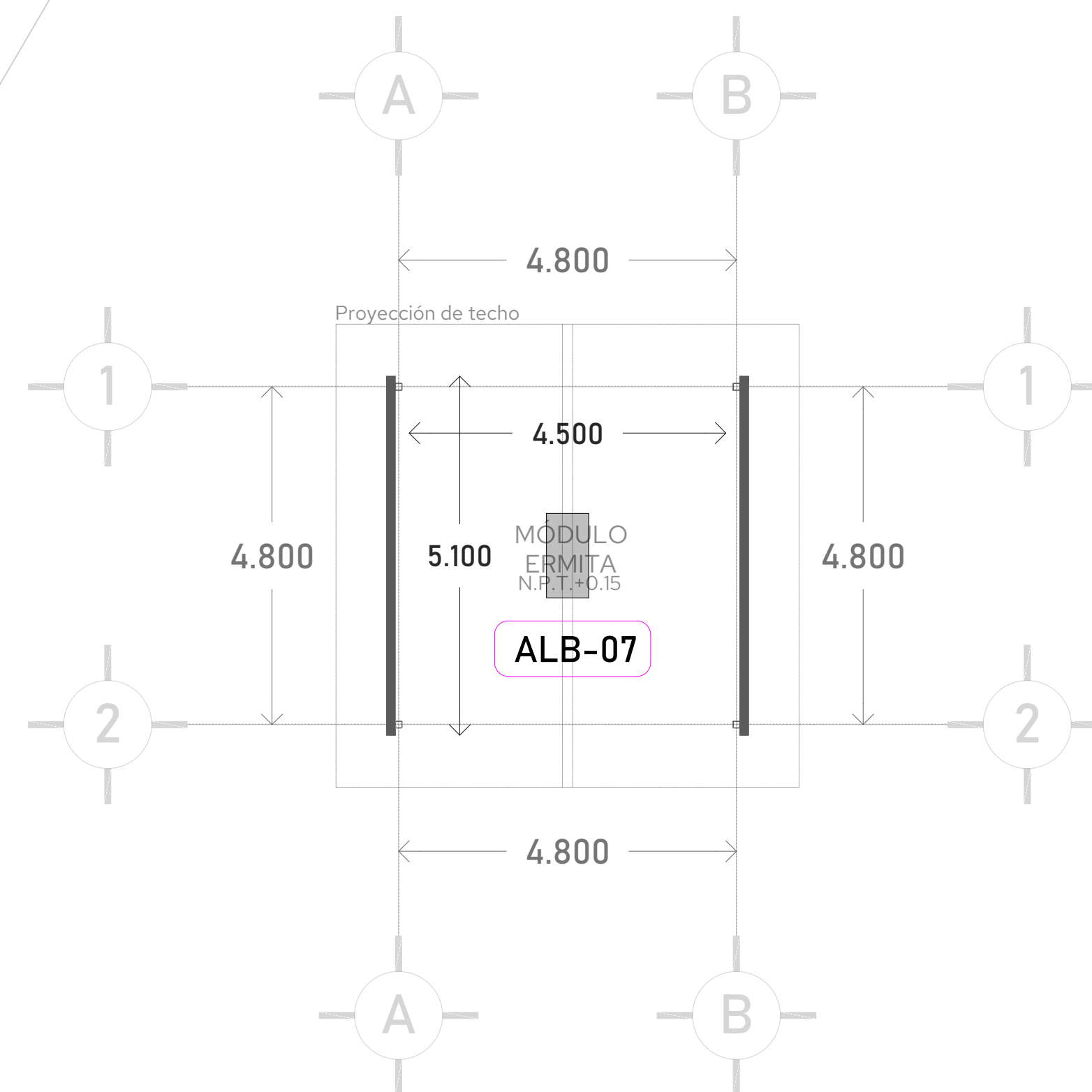

ALBAÑILERÍA-ERMITA PLANTA

Squ'inal Yo'tan jMe'tic Lum

El territorio del corazón de nuestra Madre Tierra

Croquis.

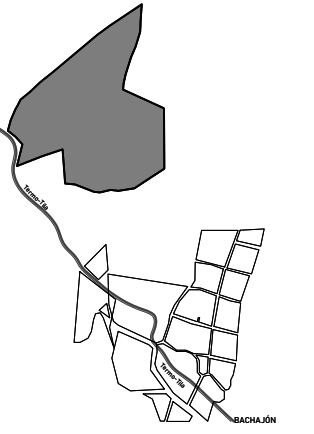

Orientación.

N

Especificaciones generales.

- a) Las cotas rigen al dibujo
 - b) Verificar medidas y niveles de obra.
 - c) Las cotas son a ejes o a paños de albañilería.
 - d) Este plano rige sobre los correspondientes de instalaciones y estructurales.
- Recomendaciones a contratista.
- a) Verificar las dimensiones y niveles en la obra e informar de inmediato al arquitecto de cualquier discrepancia con los planos o entre diferentes planos que pudiese provocar un conflicto futuro o afectar la preparación de los planos de taller o de obra.
 - b) Solicitar información adicional o aclaraciones al arquitecto antes de proceder a la construcción, fabricación o instalación.
 - c) Entregar al arquitecto los planos de taller o fabricación, catálogos técnicos, información dimensional, especificaciones, etc. de los trabajos especializados que vayan a incorporar a la construcción.
 - d) Informar de inmediato al arquitecto de cualquier discrepancia entre la información mostrada en planos y los reglamentos o normas oficiales aplicables a este proyecto emitidas por autoridades con jurisdicción, antes de proceder a su ejecución.
 - e) Informar de inmediato al arquitecto de cualquier efecto de costos que pueda alterar el proyecto o programa de construcción y que requiera modificar o alterar la información mostrada en planos por cualquier causa.

Notas.

Simbología.

Proyecto. Squ'inal yo'tan jMe'tic Lum

Dirección. Municipio de Chilón, Estado de Chiapas.

Propietario. MISIÓN DE BACHAJÓN

Proyectó. Ana Ascencio Belmont
José Álvarez Morales
Fernando Mariscal Cristiani

DRO. Registro. Ced.Prof.

Dibujó. Ana Ascencio Belmont
José Álvarez Morales
Fernando Mariscal Cristiani

Escala. 1/20

Squ'inal yo'tan jMe'tic Lum

ALBAÑILERÍA
Espacios de Interpretación

Plano. Fecha. Mayo 2024

ALD02 Escala. 1:20
Clave. ALD02

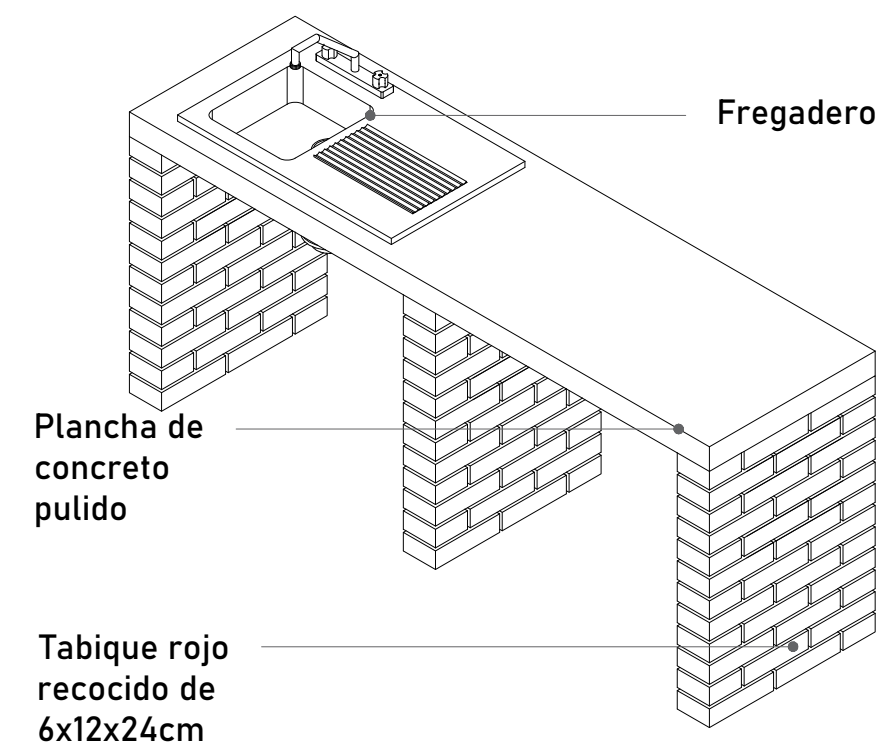

Isométrico

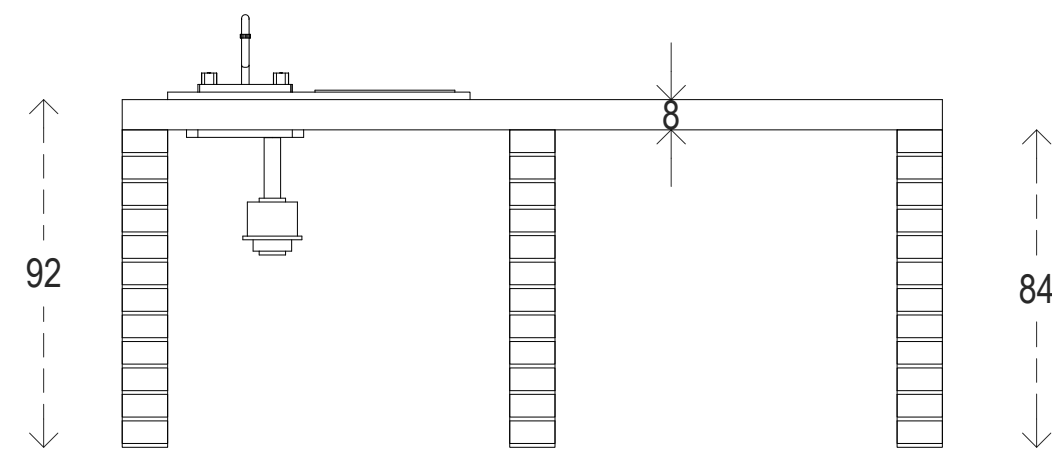

Alzado

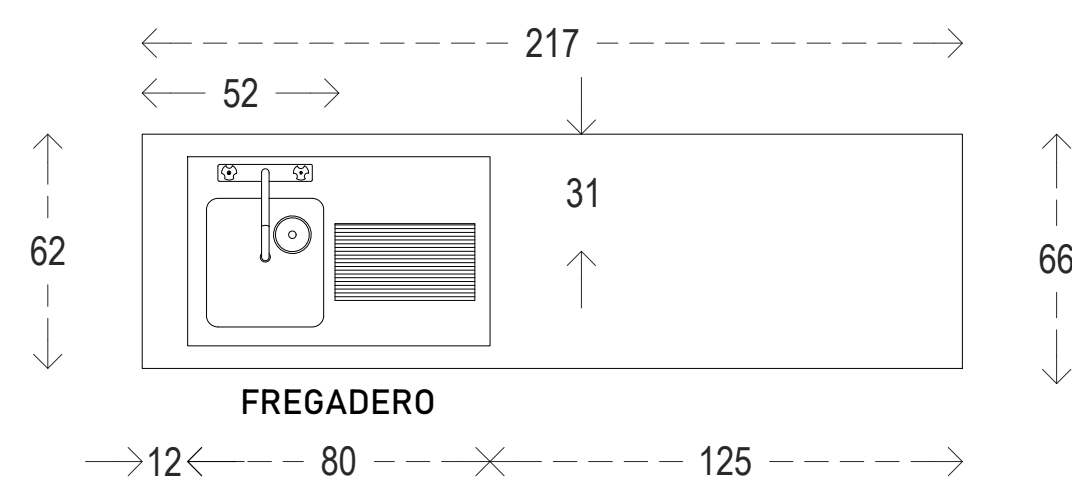

Cubierta

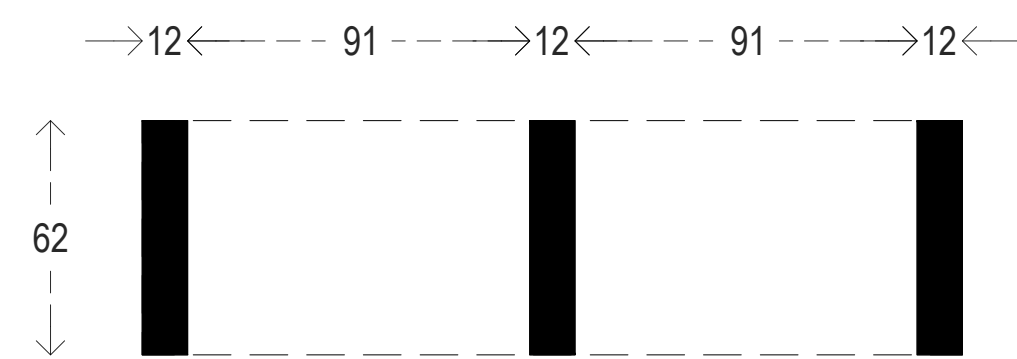

Planta

ALB-02

Alba.: ALB- 02
Ubicación: Área de lavado
Tipo: Pila de lavado
Cantidad: 1
Especif: Pila de lavado del área de lavado de 62cm de fondo, 300cm de largo y 92cm de alto, elaborada con paredes de tabique rojo recocido de 12cm y plancha de concreto armado acabado pulido hecho en obra de 8cm de espesor, con malla electrosoldada 6-6,10-10 y resistencia 150 Fc.
Cuenta con 1 fregadero.

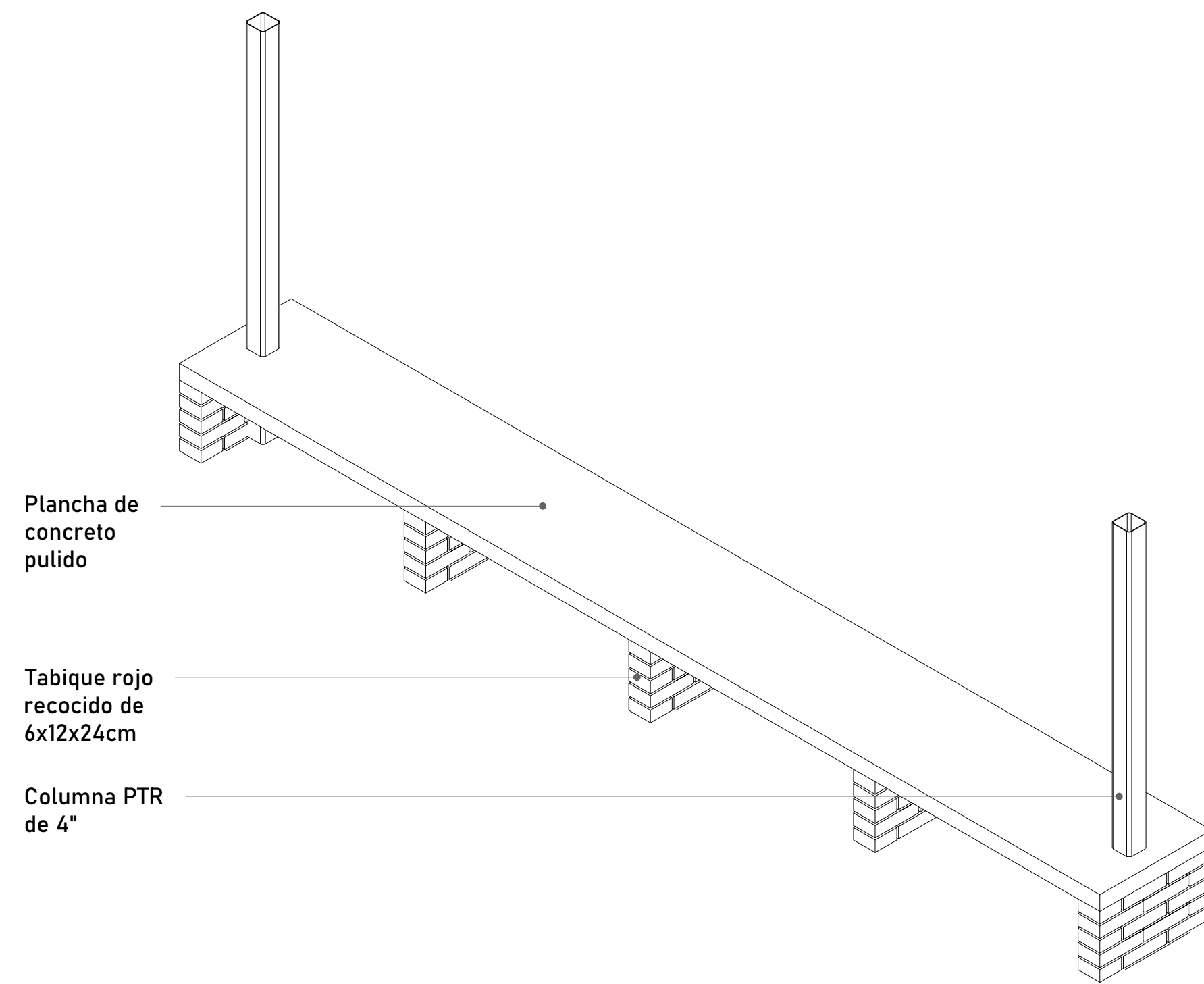

Isométrico

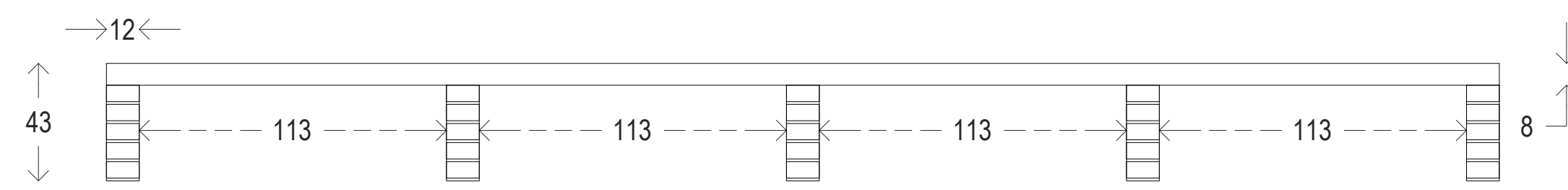

Alzado

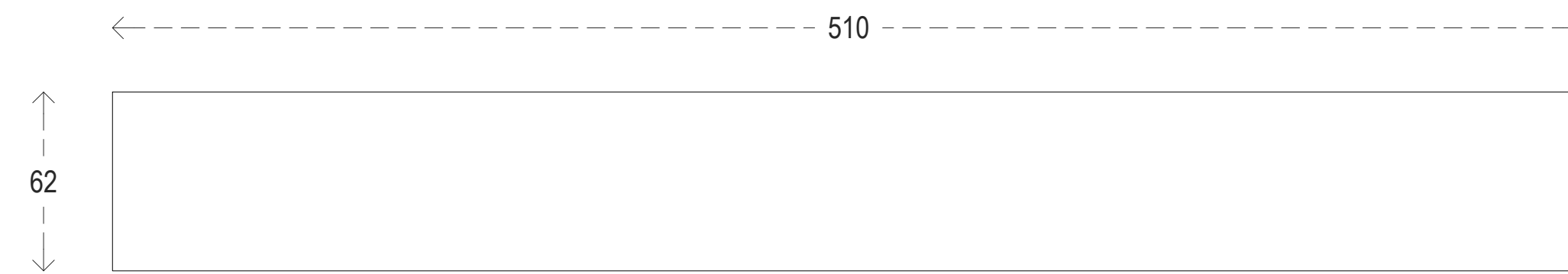

Cubierta

ALB-03

Alba.: ALB- 03
Ubicación: Área de Interpretación
Tipo: Banca
Cantidad: 2
Especif: Banca del Área de Interpretación de 62cm de fondo, 510cm de largo y 43cm de altura, elaborada con paredes de tabique rojo recocido de 12cm y plancha de concreto armado acabado pulido hecho en obra de 8cm de espesor, con malla electrosoldada 6-6,10-10 y resistencia 150 Fc.

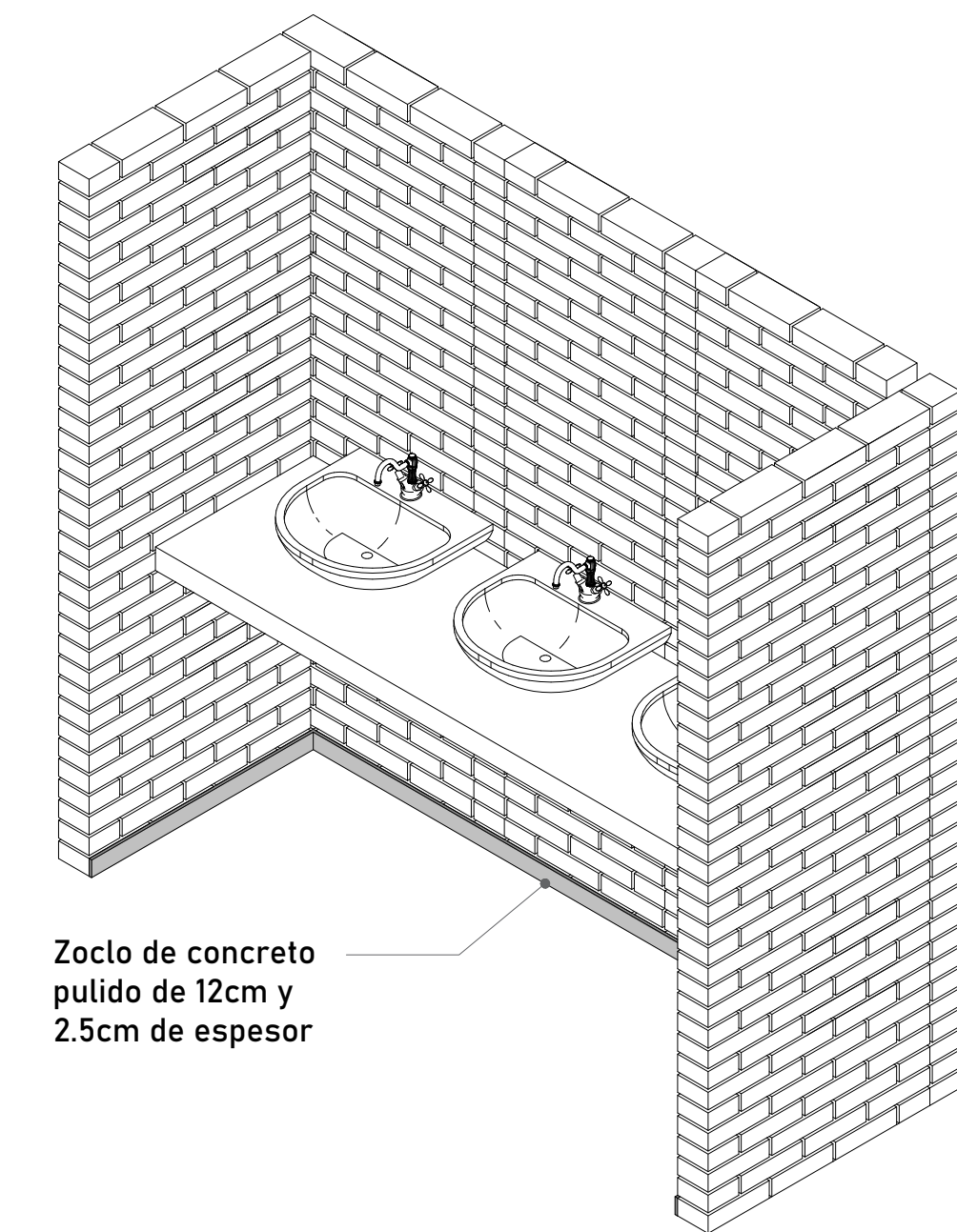

Isométrico

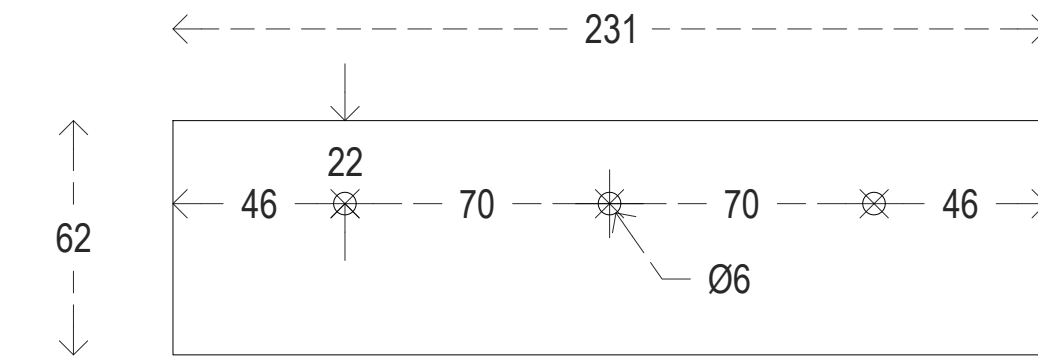

Cubierta

ALB-04

Alba.: ALB- 04
Ubicación: Baños de Área de Interpretación
Tipo: Mueble de lavabos
Cantidad: 1
Especif: Mueble de lavabo volado de 62cm de fondo y 231cm de largo, con paño superior a 92cm del nivel de piso terminado, elaborado con plancha de concreto armado acabado pulido hecho en obra de 8cm de espesor, con malla electrosoldada 6-6,10-10 y resistencia 150 Fc.
El mueble se cuela sobre esparragos de 1" barrenados al muro.

ALBAÑILERÍA-INTERPRETACIÓN DETALLES

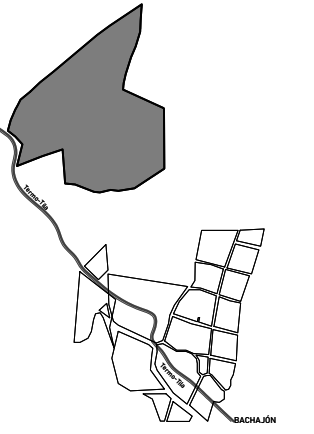

- a) Las cotas rigen al dibujo
- b) Verificar medidas y niveles de obra.
- c) Las cotas son a ejes o a paños de albañilería.
- d) Este plano rige sobre los correspondientes de instalaciones y estructurales.

- a) Verificar las dimensiones y niveles en la obra e informar de inmediato al arquitecto de cualquier discrepancia con los planos o entre diferentes planos que pudiese provocar un conflicto futuro o afectar la preparación de los planos de taller o de obra.
- b) Solicitar información adicional o aclaraciones al arquitecto antes de proceder a la construcción, fabricación o instalación.
- c) Entregar al arquitecto los planos de taller o fabricación, catálogos técnicos, información dimensional, especificaciones, etc. de los trabajos especializados que vayan a incorporarse a la construcción.
- d) Informar de inmediato al arquitecto de cualquier discrepancia entre la información mostrada en planos y los reglamentos o normas oficiales aplicables a este proyecto emitidas por autoridades con jurisdicción, antes de proceder a su ejecución.
- e) Informar de inmediato al arquitecto de cualquier efecto de costos que pueda alterar el proyecto o programa de construcción y que requiera modificar o alterar la información mostrada en planos por cualquier causa.

Squ'inal yo'tan jMe'tic Lum

Municipio de Chilón, Estado de Chiapas.

MISIÓN DE BACHAJÓN

Ana Ascencio Belmont
José Álvarez Morales
Fernando Mariscal Cristiani

Registro. Ced.Prof.

Ana Ascencio Belmont
José Álvarez Morales
Fernando Mariscal Cristiani

1/20

Mayo 2024

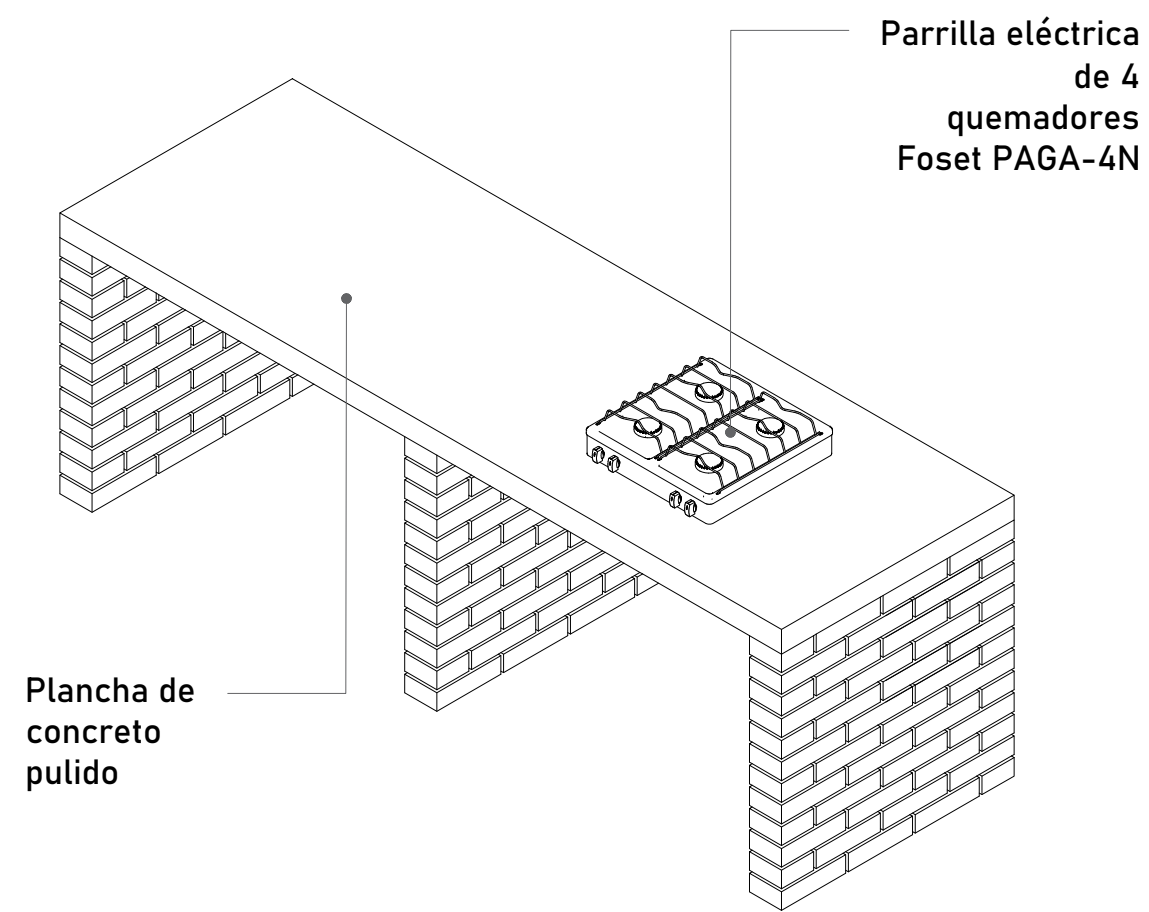

Isométrico

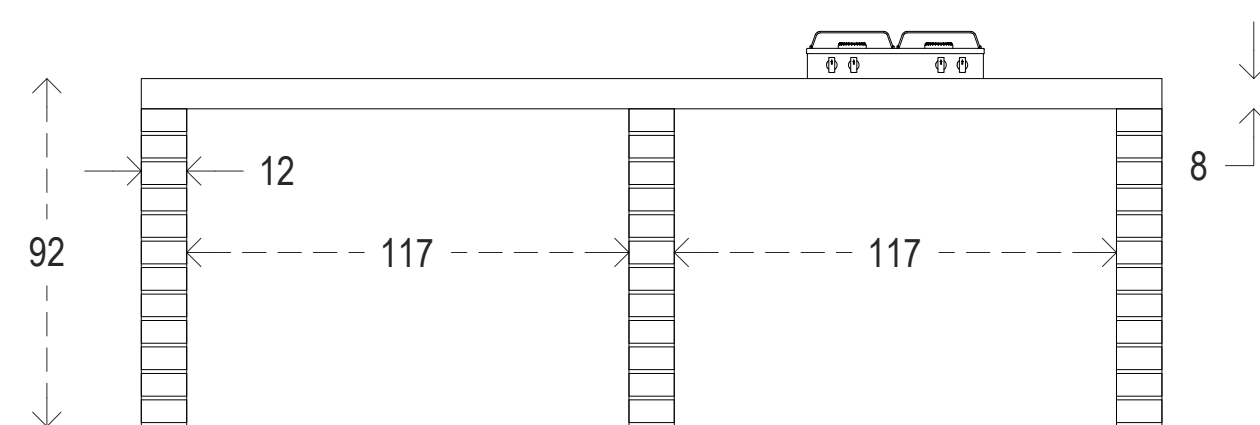

Alzado

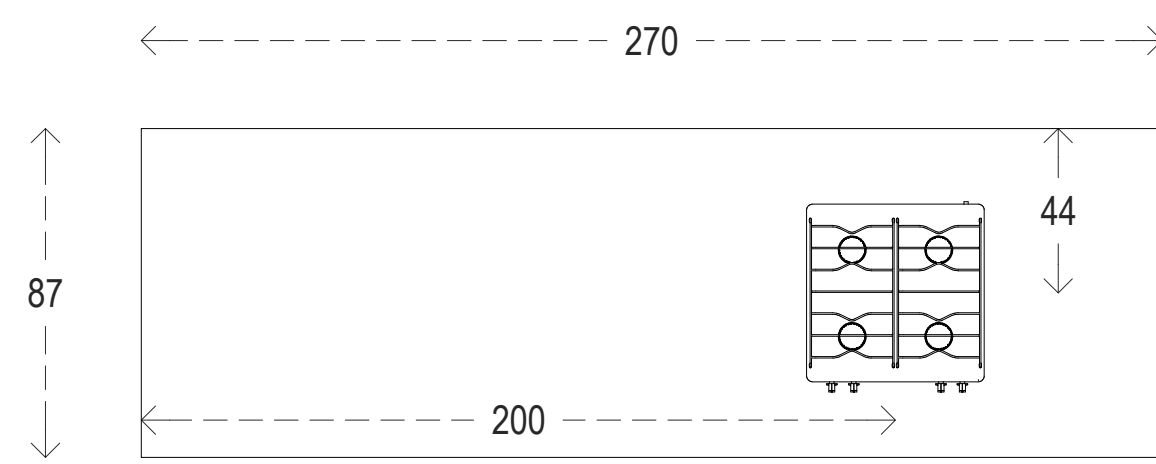

Cubierta

ALB-05

Alba.: ALB-05
Ubicación: Cocina de Solares
Tipo: Isla de cocina
Cantidad: 1
Especif.: Isla de cocina del Área de Solares de 87cm de fondo y 270cm de largo, elaborada con paredes de tabique rojo recocido de 12cm y plancha de concreto armado acabado pulido hecho en obra de 8cm de espesor, con malla electrosoldada 6-6,10-10 y resistencia 150 Fc.

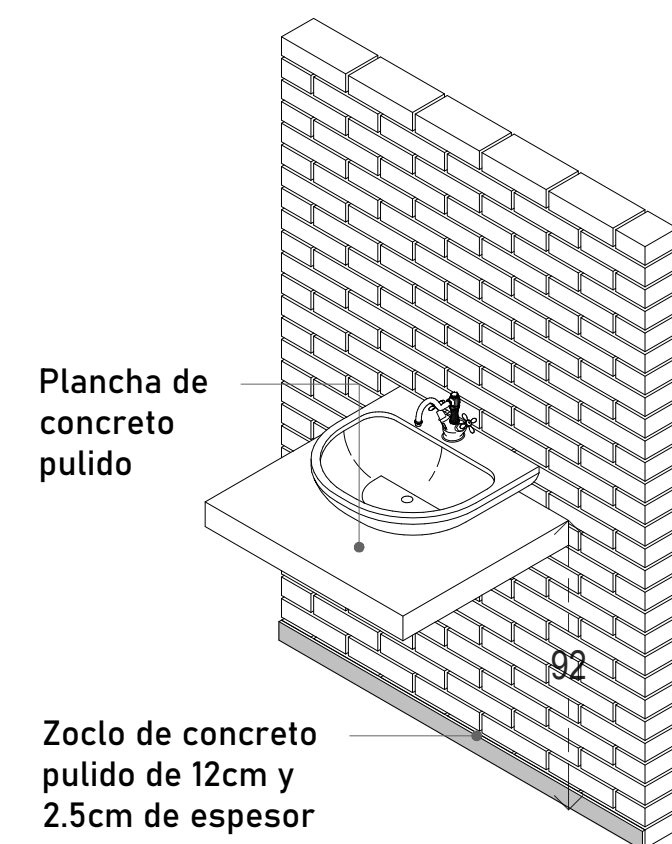

Isométrico

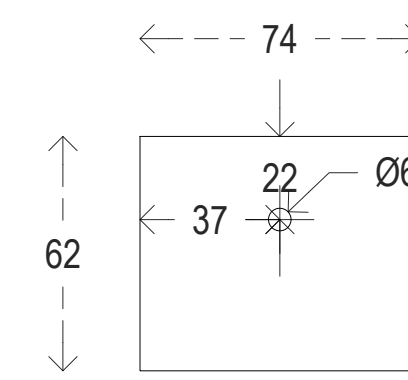

Cubierta

ALB-06

Alba.: ALB-06
Ubicación: Solares
Tipo: Mueble de lavabo
Cantidad: 6
Especif.: Mueble de lavabo volado de 42cm de fondo y 74cm de largo, con paño superior a 92cm del nivel de piso terminado, elaborado con plancha de concreto armado acabado pulido hecho en obra de 8cm de espesor, con malla electrosoldada 6-6,10-10 y resistencia 150 Fc.
El mueble se cuela sobre esparragos de 1" barrenados al muro.

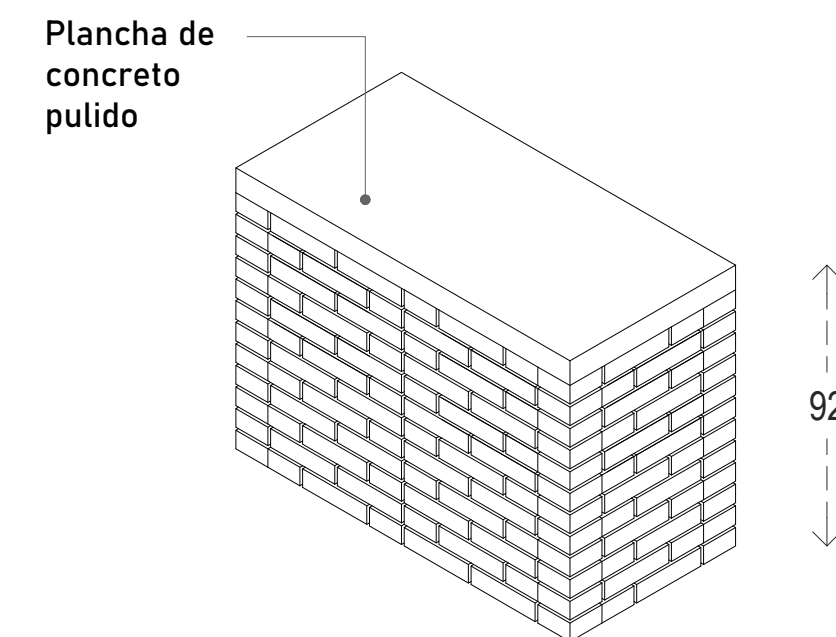

Isométrico

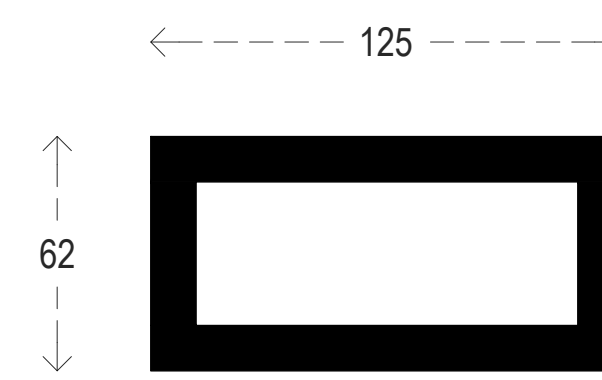

Planta

ALB-07

Alba.: ALB-01
Ubicación: Ermitas
Tipo: Altar
Cantidad: 3
Especif.: Altar de Ermita de 42cm de fondo, 125cm de largo y 92cm de altura, elaborado con paredes de tabique rojo recocido de 12cm y plancha de concreto armado acabado pulido hecho en obra de 8cm de espesor, con malla electrosoldada 6-6,10-10 y resistencia 150 Fc.

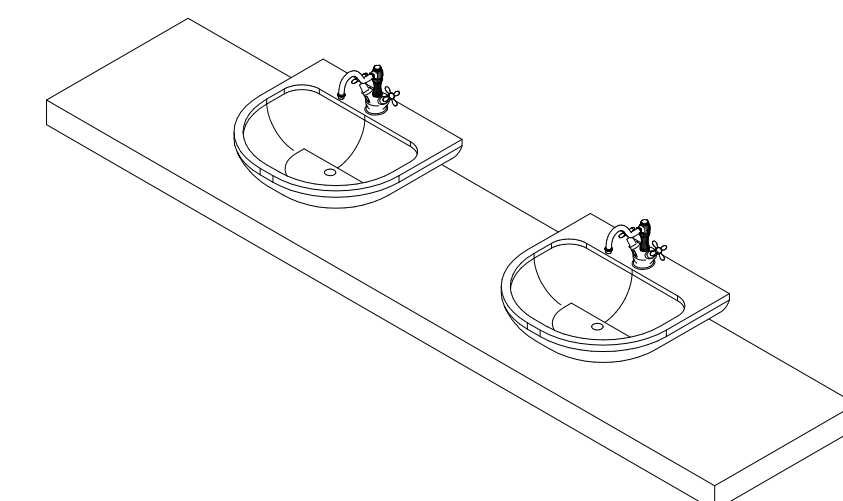

Isométrico

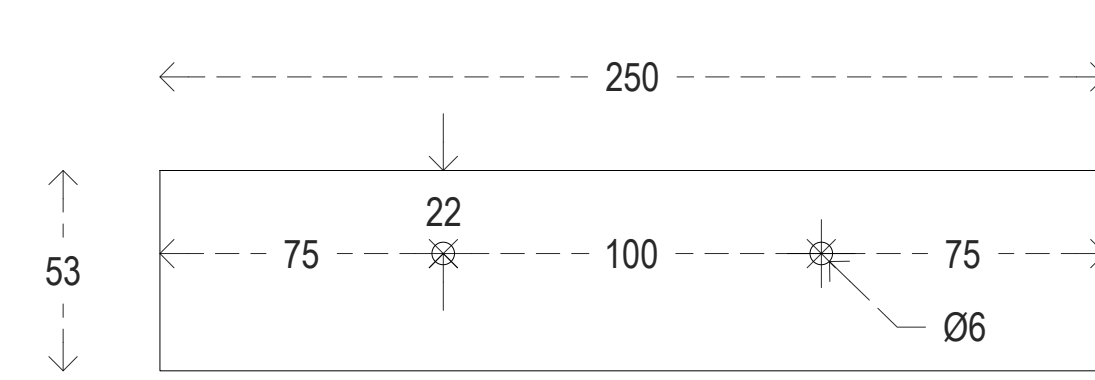

Planta

ALB-08

Alba.: ALB-01
Ubicación: Baño de CABVI
Tipo: Mueble de lavabos
Cantidad: 3
Especif.: Mueble de lavabo volado de 42cm de fondo y 74cm de largo, con paño superior a 92cm del nivel de piso terminado, elaborado con plancha de concreto armado acabado pulido hecho en obra de 8cm de espesor, con malla electrosoldada 6-6,10-10 y resistencia 150 Fc.
El mueble se cuela sobre esparragos de 1" barrenados al muro.

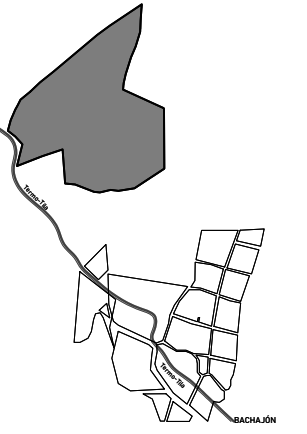

- a) Las cotas rigen al dibujo
- b) Verificar medidas y niveles de obra.
- c) Las cotas son a ejes o a paños de albañilería.
- d) Este plano rige sobre los correspondientes de instalaciones y estructurales.

- a) Verificar las dimensiones y niveles en la obra e informar de inmediato al arquitecto de cualquier discrepancia con los planos o entre diferentes planos que pudiese provocar un conflicto futuro o afectar la preparación de los planos de taller o de obra.
- b) Solicitar información adicional o aclaraciones al arquitecto antes de proceder a la construcción, fabricación o instalación.
- c) Entregar al arquitecto los planos de taller o fabricación, catálogos técnicos, información dimensional, especificaciones, etc. de los trabajos especializados que vayan a incorporar a la construcción.
- d) Informar de inmediato al arquitecto de cualquier discrepancia entre la información mostrada en planos y los reglamentos o normas oficiales aplicables a este proyecto emitidas por autoridades con jurisdicción, antes de proceder a su ejecución.
- e) Informar de inmediato al arquitecto de cualquier efecto de costos que pueda alterar el proyecto o programa de construcción y que requiera modificar o alterar la información mostrada en planos por cualquier causa.

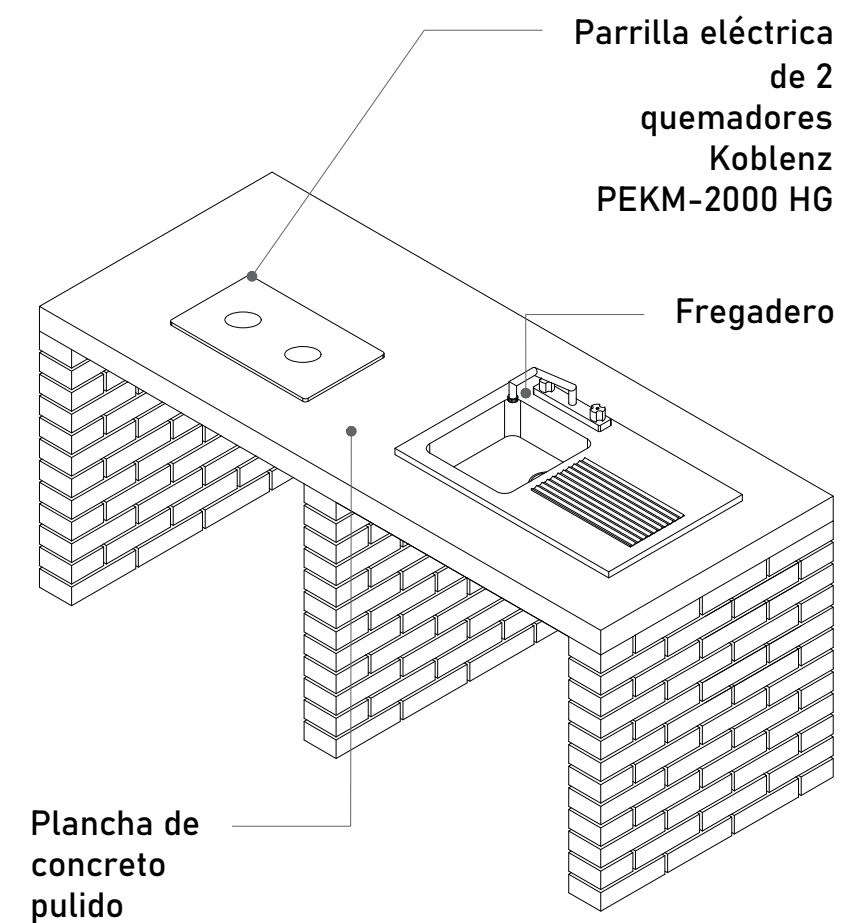

Isométrico

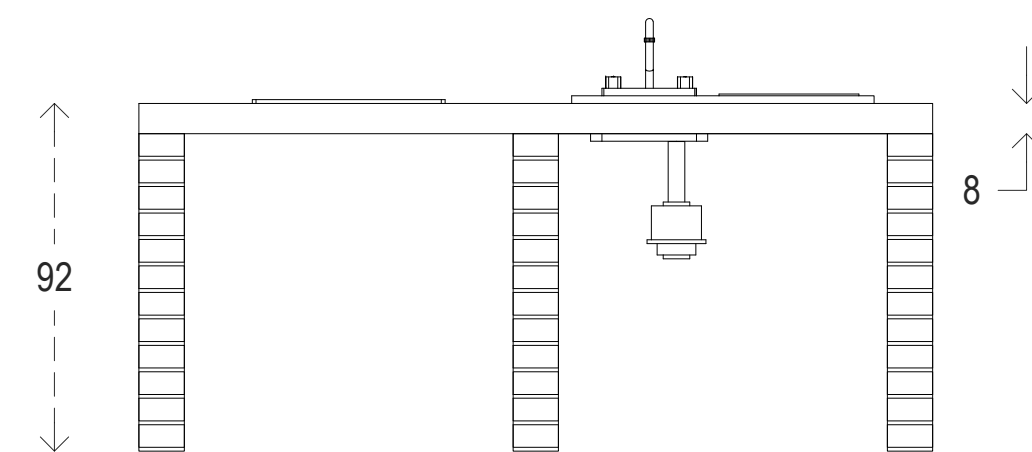

Alzado

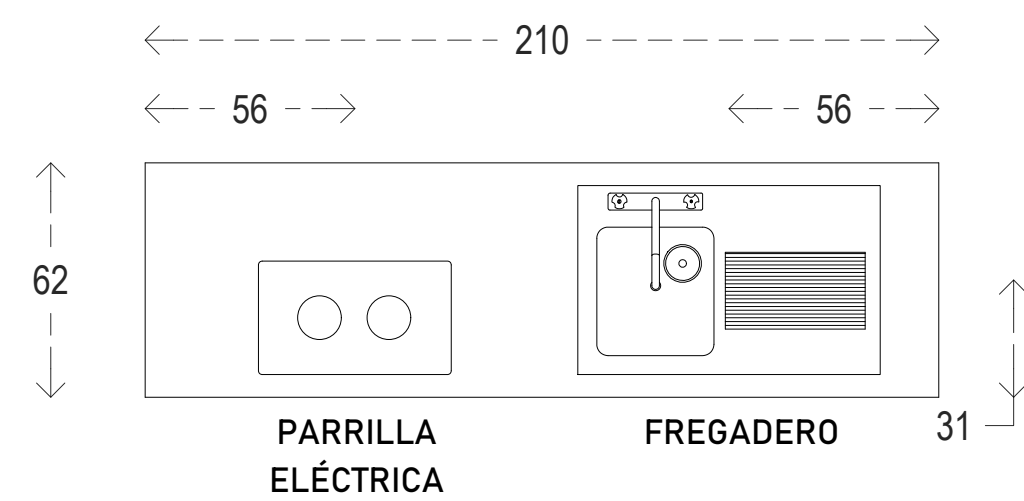

Cubierta

ALB-09

Alba: ALB-09
Ubicación: Estudios
Tipo: Cocineta
Cantidad: 1
Especif: Cocineta de 62cm de fondo, 210cm de largo y 92cm de alto, elaborada con paredes de labique rojo recocido de 12cm y plancha de concreto armado acabado pulido hecho en obra de 8cm de espesor, con malla electrosoldada 6-6,10-10 y resistencia 150 Tc.

Squ'inal Yo'tan jMe'tic Lum

El territorio del corazón de nuestra Madre Tierra

Croquis.

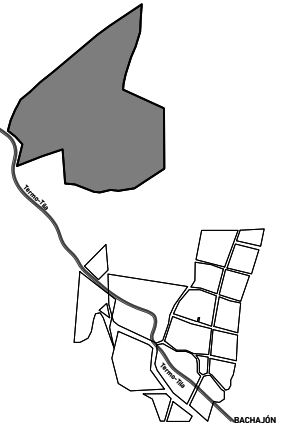

Orientación.

N

Especificaciones generales.

- a) Las cotas rigen al dibujo
- b) Verificar medidas y niveles de obra.
- c) Las cotas son a ejes o a paños de albañilería.
- d) Este plano rige sobre los correspondientes de instalaciones y estructurales.

Recomendaciones a contratista.

- a) Verificar las dimensiones y niveles en la obra e informar de inmediato al arquitecto de cualquier discrepancia con los planos o entre diferentes planos que pudiese provocar un conflicto futuro o afectar la preparación de los planos de taller o de obra.
- b) Solicitar información adicional o aclaraciones al arquitecto antes de proceder a la construcción, fabricación o instalación.
- c) Entregar al arquitecto los planos de taller o fabricación, catálogos técnicos, información dimensional, especificaciones, etc. de los trabajos especializados que vayan a incorporar a la construcción.
- d) Informar de inmediato al arquitecto de cualquier discrepancia entre la información mostrada en planos y los reglamentos o normas oficiales aplicables a este proyecto emitidas por autoridades con jurisdicción, antes de proceder a su ejecución.
- e) Informar de inmediato al arquitecto de cualquier efecto de costos que pueda alterar el proyecto o programa de construcción y que requiera modificar o alterar la información mostrada en planos por cualquier causa.

Notas.

Simbología.

Proyecto.

Squ'inal yo'tan jMe'tic Lum

Dirección.

Municipio de Chilón, Estado de Chiapas.

Propietario.

MISIÓN DE BACHAJÓN

Proyectó.

Ana Ascencio Belmont
José Álvarez Morales
Fernando Mariscal Cristiani

DRO.

Registro. Ced.Prof.

Dibujó.

Ana Ascencio Belmont
José Álvarez Morales
Fernando Mariscal Cristiani

Escala.

N/A

Squ'inal yo'tan jMe'tic Lum

ALBAÑILERÍA

Detalles

Plano.

Fecha.

Mayo 2024

ALD05

Escala.

N/A

Clave.

ALD05

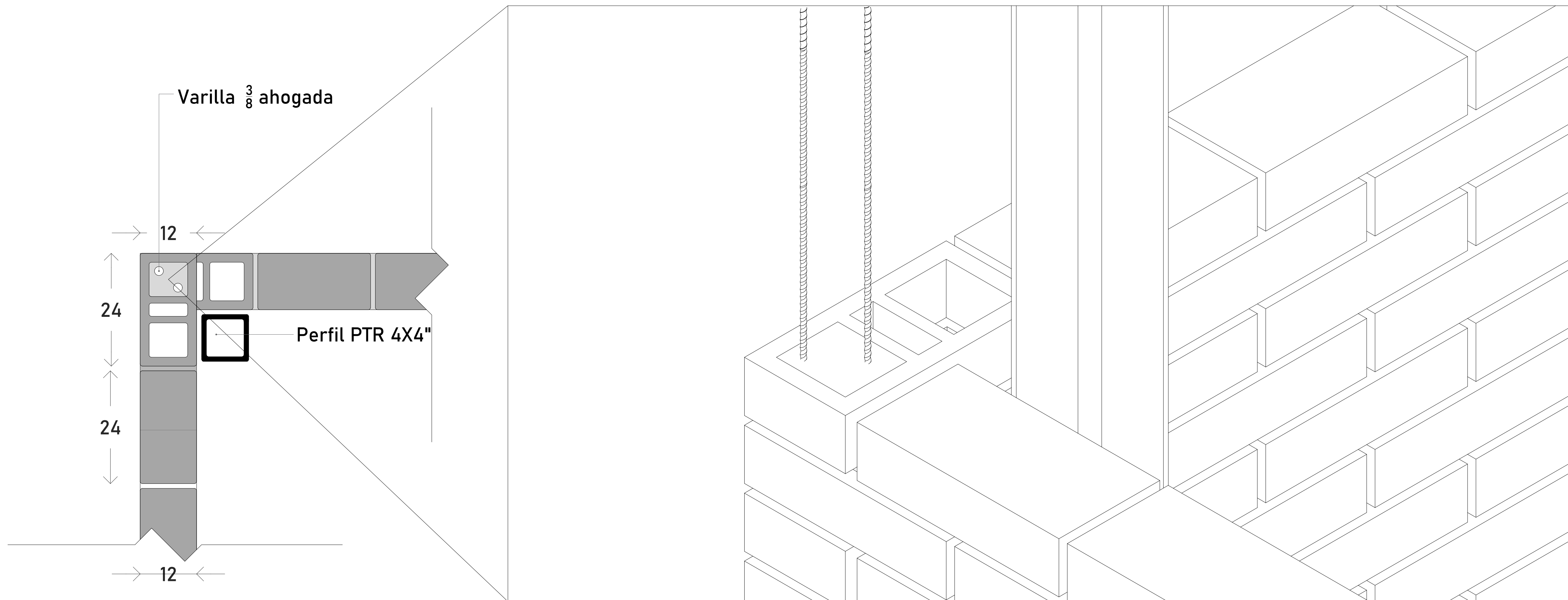

Pieza de tabique rojo hueco para cuatrapear intersecciones

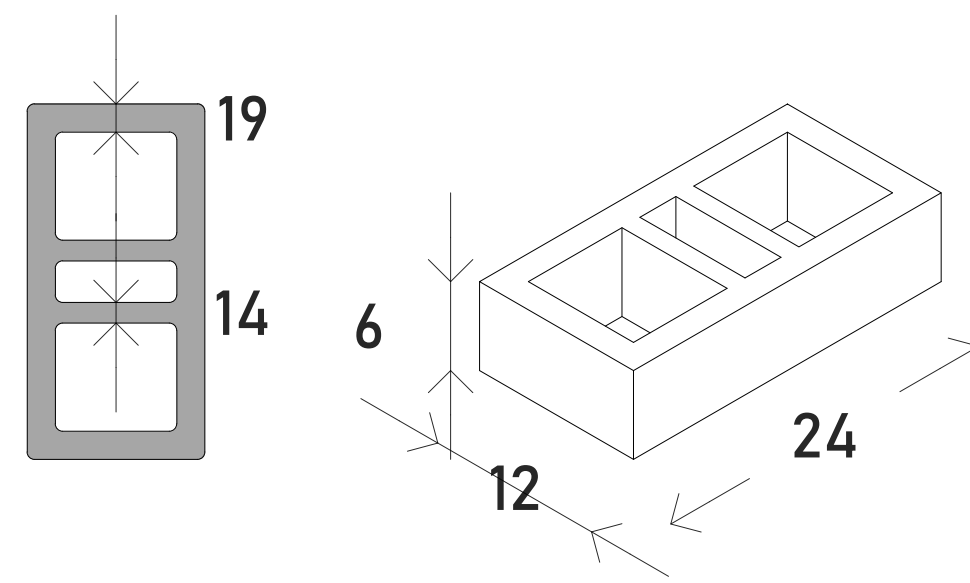

ALBAÑILERÍA
DETALLES