

Squ'inal Yo'tan J'metic Lum

Ascencio Belmont, Ana Laura

2024-05

<https://hdl.handle.net/20.500.11777/6038>

<http://repositorio.iberopuebla.mx/licencia.pdf>

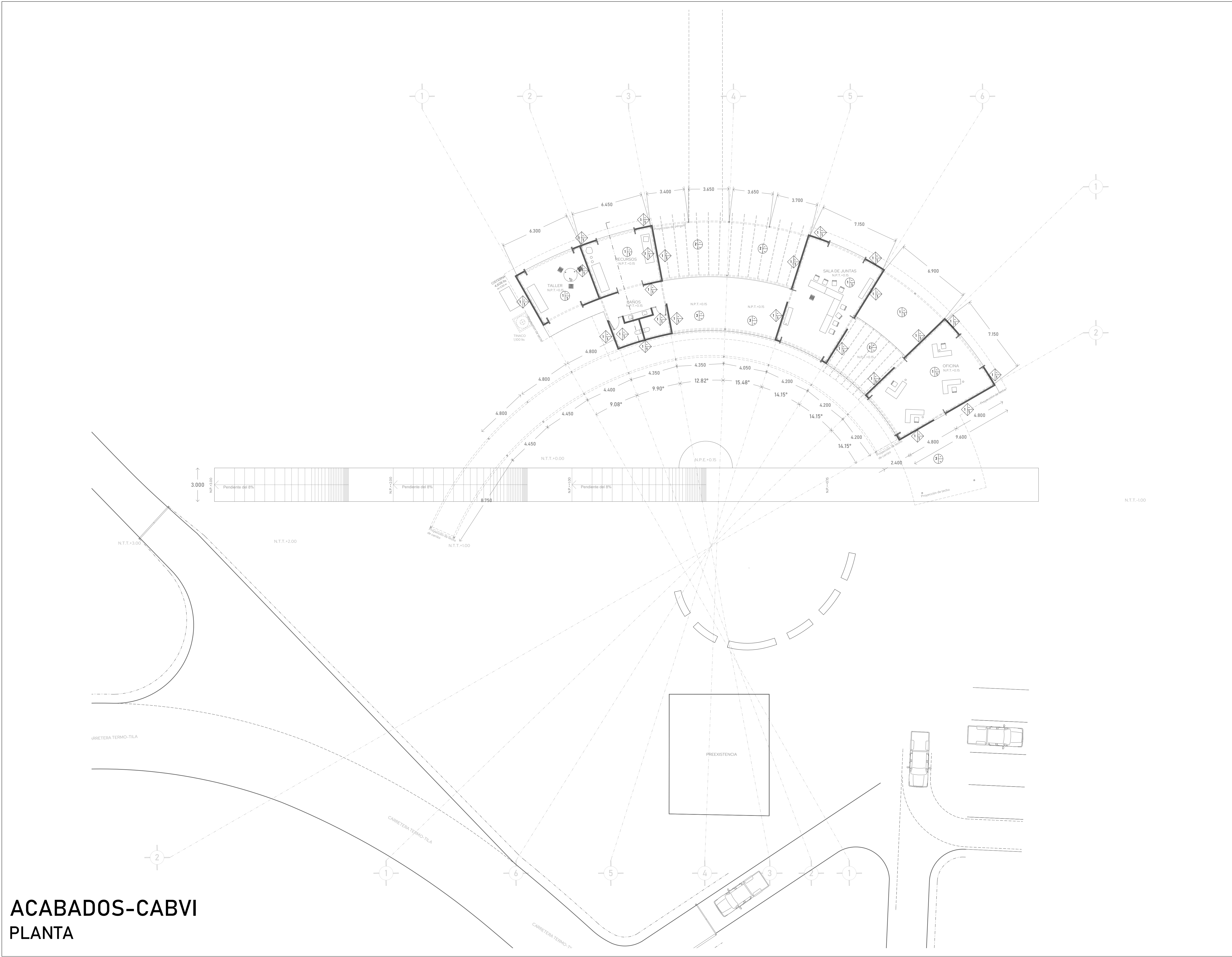

ACABADOS-CABVI PLANTA

SIMBOLOGÍA ACABADOS

	MUROS
	PISO
	PLAFÓN
	CAMBIO DE MATERIAL EN PISO
	INICIO DE COLOCACIÓN DE PISO

- MUROS**
- MATERIAL BASE**
- Muro de tabique de ladrillo de la región rojo común Dim: 6x12x24cm asentado con mortero simple.
- ACABADO INICIAL**
- Repellado mortero cem-are 15 de 2 cm de espesor hasta 2.40 m de altura.
- ACABADO FINAL**
- Acabado rústico con capa de sellador Berel Vinílico 570.
 - Adhesivo PSP pegazulejo, azulejo de 20x30cm de la clase y marca indicados, boquilla color gris de 2mm.
- PLAFÓN**
- MATERIAL BASE**
- Tablas de madera de colocadas en sentido paralelo a la calda de la lámina, a hueso.
 - Lámina transparente metálica.
 - Lámina zintro metálica.
- ACABADO FINAL**
- Capa de barniz con mezcla de diesel y chile en polvo (10 litros de diesel x 5 kilogramos de chile en polvo).

Squ'inal Yo'tan jMe'tic Lum

El territorio del corazón de nuestra Madre Tierra

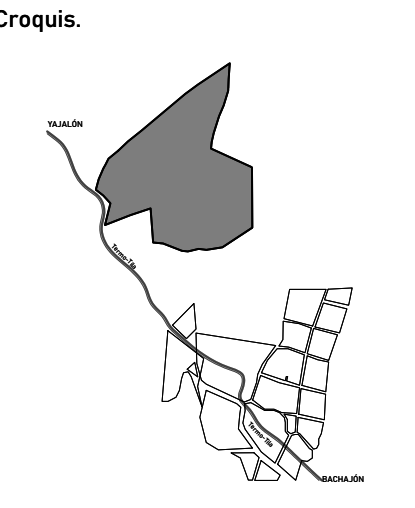

Orientación.

- Especificaciones generales.**
- Las cotas rigen al dibujo
 - Verificar medidas y niveles de obra.
 - Las cotas son a ejes o a paños de albañilería.
 - Este plano rige sobre los correspondientes de instalaciones y estructurales.
- Recomendaciones a contratista.**
- Verificar las dimensiones y niveles en la obra e informar de inmediato al arquitecto de cualquier discrepancia con los planos o entre diferentes planos que pudiese provocar un conflicto futuro o afectar la preparación de los planos de taller o de obra.
 - Solicitar información adicional o aclaraciones al arquitecto antes de proceder a la construcción, fabricación o instalación.
 - Entregar al arquitecto los planos de taller o fabricación, catálogos técnicos, información dimensional, especificaciones, etc. de los trabajos especializados que vayan a incorporarse a la construcción.
 - Informar de inmediato al arquitecto de cualquier discrepancia entre la información mostrada en planos y los reglamentos o normas oficiales aplicables a este proyecto emitidas por autoridades con jurisdicción, antes de proceder a su ejecución.
 - Informar de inmediato al arquitecto de cualquier efecto de costos que pueda alterar el proyecto o programa de construcción y que requiera modificar o alterar la información mostrada en planos por cualquier causa.

Notas.

Simbología.

Proyecto. Squ'inal yo'tan jMe'tic Lum

Dirección. Municipio de Chilón, Estado de Chiapas.

Propietario. MISIÓN DE BACHAJÓN

Proyectó. Ana Ascencio Belmont
José Álvarez Morales
Fernando Mariscal Cristiani

DRO. Registro. Ced.Prof.

Dibujó. Ana Ascencio Belmont
José Álvarez Morales
Fernando Mariscal Cristiani

Escala. 1/150

Squ'inal yo'tan jMe'tic Lum
ACABADOS MUROS Y PLAFONES
Centro de Armonía y Buen Vivir. [CABVI]
Plano. Fecha. Mayo 2024
Escala. 1:150
Clave. AC01

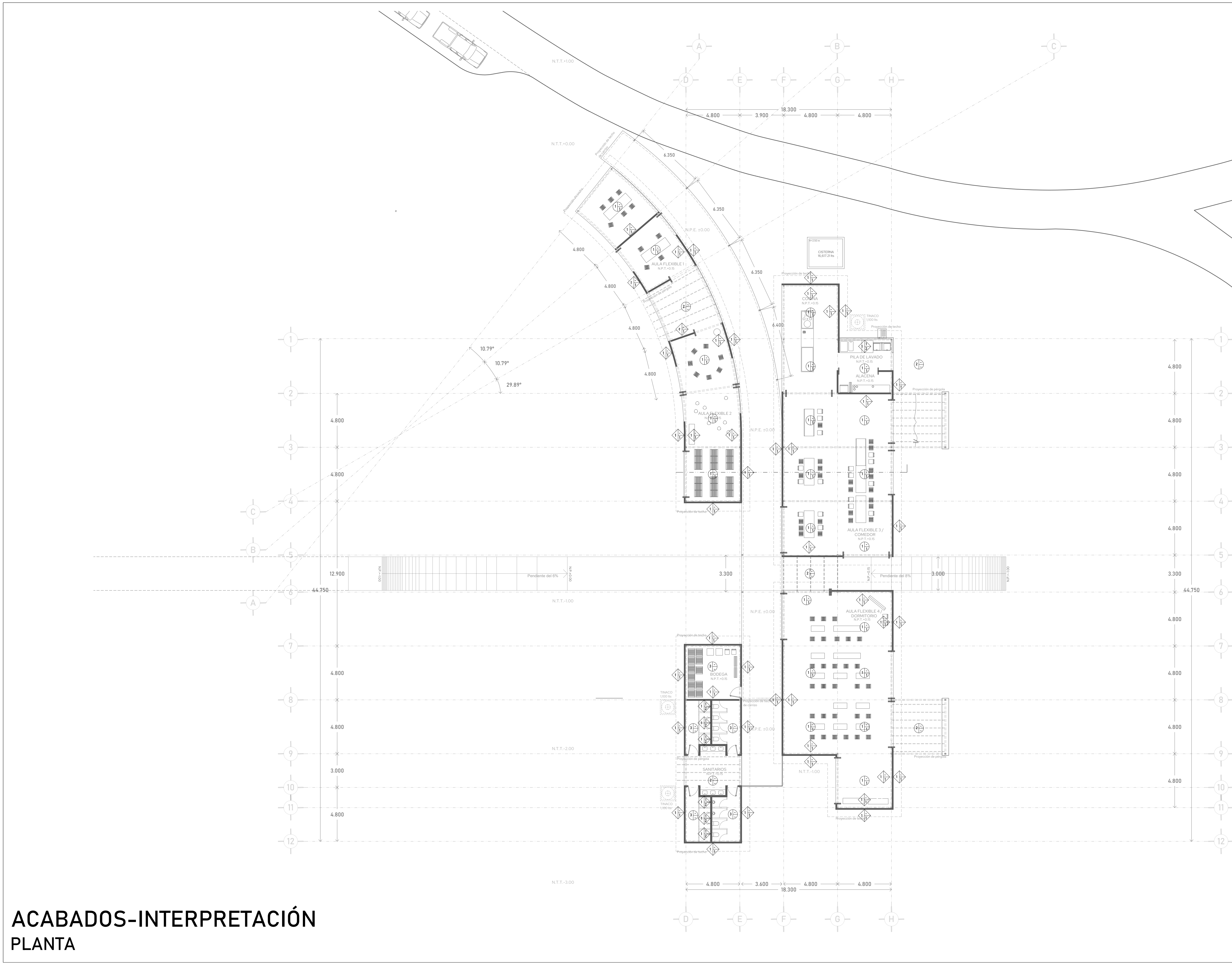

SIMBOLOGÍA ACABADOS

	MUROS
	PISO
	PLAFÓN
	CAMBIO DE MATERIAL EN PISO
	INICIO DE COLOCACIÓN DE PISO

- MUROS**
- MATERIAL BASE** ◀
- Muro de tabique de ladrillo de la región rojo común Dim: 6x12x24cm asentado con mortero simple.
- ACABADO INICIAL** ▶
- Repellado mortero cem-are 15 de 2 cm de espesor hasta 2.40 m de altura.
- ACABADO FINAL** ⬆
- Acabado rústico con capa de estador Berel Vinílico 570.
 - Adhesivo PSP pegazulejo, azulejo de 20x30cm de la clase y marca indicados, boquilla color gris de 2mm.
- PLAFÓN**
- MATERIAL BASE** ◀
- Tablas de madera de colocadas en sentido paralelo a la calda de la lámina, a hueso.
 - Lámina transparente metálica.
 - Lámina zintro metálica.
- ACABADO FINAL** ⬆
- Capa de barniz con mezcla de diesel y chile en polvo (10 litros de diesel x 5 kilogramos de chile en polvo).

Squ'inal Yo'tan jMe'tic Lum

El territorio del corazón de nuestra Madre Tierra

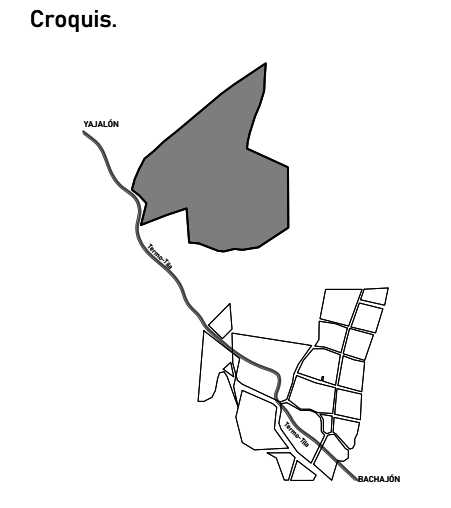

Orientación.

Especificaciones generales.

- Las cotas rigen al dibujo
- Verificar medidas y niveles de obra.
- Las cotas son a ejes o a paños de albañilería.
- Este plano rige sobre los correspondientes de instalaciones y estructurales.

Recomendaciones a contratista.

- Verificar las dimensiones y niveles en la obra e informar de inmediato al arquitecto de cualquier discrepancia con los planos o entre diferentes planos que pudiese provocar un conflicto futuro o afectar la preparación de los planos de taller o de obra.
- Solicitar información adicional o aclaraciones al arquitecto antes de proceder a la construcción, fabricación o instalación.
- Entregar al arquitecto los planos de taller o fabricación, catálogos técnicos, información dimensional, especificaciones, etc. de los trabajos especializados que vayan a incorporar a la construcción.
- Informar de inmediato al arquitecto de cualquier discrepancia entre la información mostrada en planos y los reglamentos o normas oficiales aplicables a este proyecto emitidas por autoridades con jurisdicción, antes de proceder a su ejecución.
- Informar de inmediato al arquitecto de cualquier efecto de costos que pueda alterar el proyecto o programa de construcción y que requiera modificar o alterar la información mostrada en planos por cualquier causa.

Notas.

Simbología.
NPT. Nivel de Piso Terminado

Proyecto. Squ'inal yo'tan jMe'tic Lum

Dirección. Municipio de Chilón, Estado de Chiapas.

Propietario. MISIÓN DE BACHAJÓN

Proyectó. Ana Ascencio Belmont
Josué Álvarez Morales
Fernando Mariscal Cristiani

DRO. Registro. Ced.Prof.

Dibujó. Ana Ascencio Belmont
Josué Álvarez Morales
Fernando Mariscal Cristiani

Escala. 1/150

Squ'inal yo'tan jMe'tic Lum
ACABADOS MUROS Y PLAFONES
Espacios de interpretación.
Plano. Fecha. Mayo 2024
Escala. 1:150
Clave. AC02

ACABADOS-INTERPRETACIÓN PLANTA

ACABADOS-SOLARES PLANTA

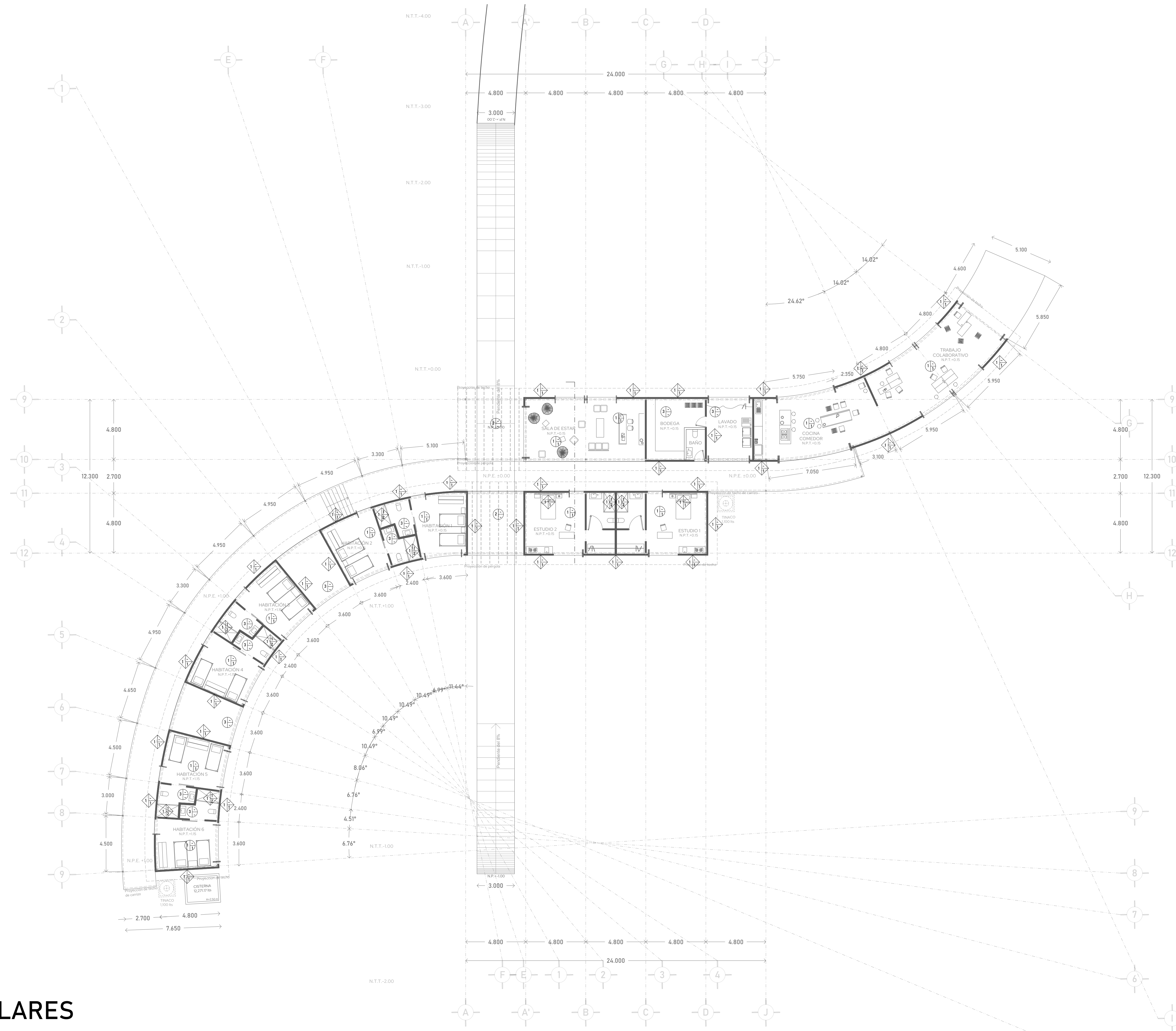

SIMBOLOGÍA ACABADOS

	MUROS
	PISO
	PLAFÓN
	CAMBIO DE MATERIAL EN PISO
	INICIO DE COLOCACIÓN DE PISO

- MUROS**
- MATERIAL BASE**
- Muro de tabique de ladrillo de la región rojo común Dim: 6x12x24cm asentado con mortero simple.
- ACABADO INICIAL**
- Repellado mortero cem-are 15 de 2 cm de espesor hasta 2.40 m de altura.
- ACABADO FINAL**
- Acabado rústico con capa de sellador Berel Vinílico 570.
 - Adhesivo PSP pegazulejo, azulejo de 20x30cm de la clase y marca indicados, boquilla color gris de 2mm.

- PLAFÓN**
- MATERIAL BASE**
- Tablas de madera de colocadas en sentido paralelo a la calda de la lámina, a hueso.
 - Lámina transparente metálica.
 - Lámina zintro metálica.
- ACABADO FINAL**
- Capa de barniz con mezcla de diesel y chile en polvo (10 litros de diesel x 5 kilogramos de chile en polvo).

Squ'inal Yo'tan jMe'tic Lum

El territorio del corazón de nuestra Madre Tierra

Croquis.

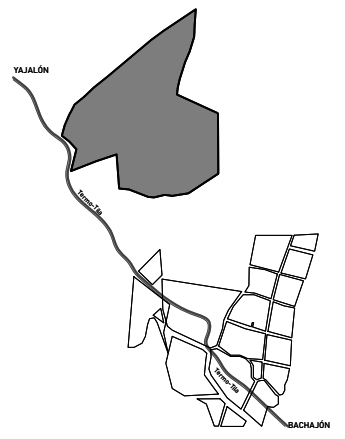

Orientación.



Especificaciones generales.

- Las cotas rigen al dibujo
- Verificar medidas y niveles de obra.
- Las cotas son a ejes o a paños de albañilería.
- Este plano rige sobre los correspondientes de instalaciones y estructurales.

Recomendaciones a contratista.

- Verificar las dimensiones y niveles en la obra e informar de inmediato al arquitecto de cualquier discrepancia con los planos o entre diferentes planos que pudiese provocar un conflicto futuro o afectar la preparación de los planos de taller o de obra.
- Solicitar información adicional o aclaraciones al arquitecto antes de proceder a la construcción, fabricación o instalación.
- Entregar al arquitecto los planos de taller o fabricación, catálogos técnicos, información dimensional, especificaciones, etc. de los trabajos especializados que vayan a incorporarse a la construcción.
- Informar de inmediato al arquitecto de cualquier discrepancia entre la información mostrada en planos y los reglamentos o normas oficiales aplicables a este proyecto emitidas por autoridades con jurisdicción, antes de proceder a su ejecución.
- Informar de inmediato al arquitecto de cualquier efecto de costos que pueda alterar el proyecto o programa de construcción y que requiera modificar o alterar la información mostrada en planos por cualquier causa.

Notas.

Simbología.

NPT. Nivel de Piso Terminado

Proyecto. Squ'inal yo'tan jMe'tic Lum

Dirección. Municipio de Chilón, Estado de Chiapas.

Propietario. MISIÓN DE BACHAJÓN

Proyectó. Ana Ascencio Belmont
José Álvarez Morales
Fernando Mariscal Cristiani

DRO. Registro. Ced.Prof.

Dibujó. Ana Ascencio Belmont
José Álvarez Morales
Fernando Mariscal Cristiani

Escala. 1/50

Squ'inal yo'tan jMe'tic Lum
ACABADOS MUROS Y PLAFONES
Solares.

Plano. Fecha. Mayo 2024

AC03 Escala. 1:50
Clave. AC03

ACABADOS-PABELLÓN

PLANTA

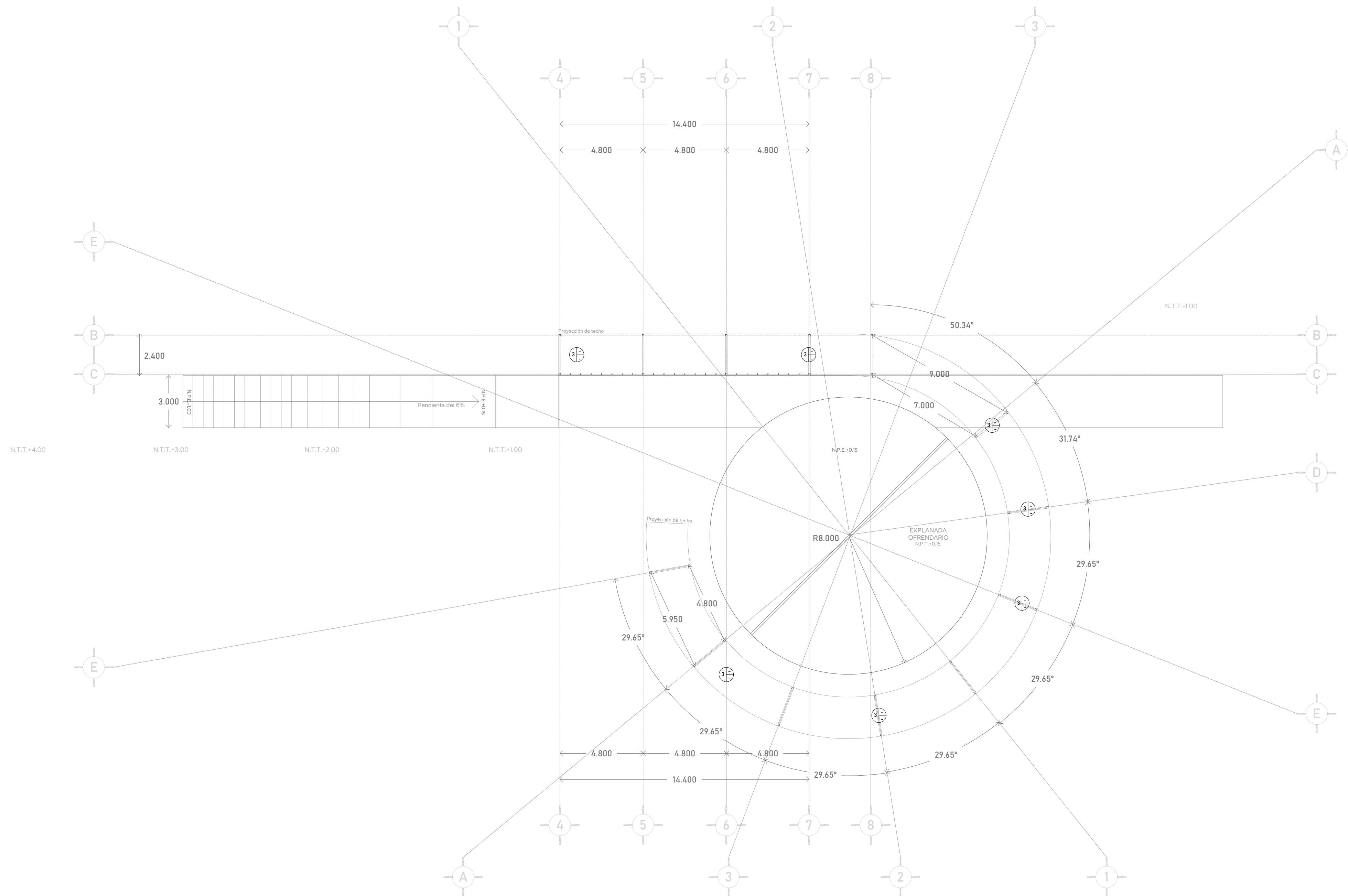

SIMBOLOGÍA ACABADOS

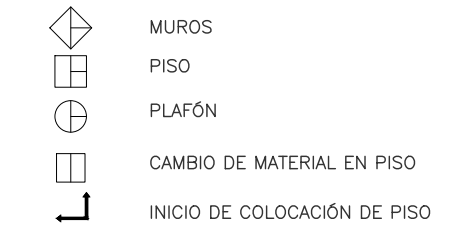

MUROS

MATERIAL BASE

- Muro de tabique de ladrillo de la región rojo común Dim: 6x12x24cm asentado con mortero simple.

ACABADO INICIAL

- Repellado mortero cem-are 15 de 2 cm de espesor hasta 2.40 m de altura.

ACABADO FINAL

- Acabado rústico con capa de sellador Berel Vinílico 570.
- Adhesivo PSP pegazulejo, azulejo de 20x30cm de la clase y marca indicados, boquilla color gris de 2mm.

PLAFÓN

MATERIAL BASE

- Tablas de madera de colocadas en sentido paralelo a la calda de la lámina, a hueso.
- Lámina transparente metálica.
- Lámina zintro metálica.

ACABADO FINAL

- Capa de barniz con mezcla de diesel y chile en polvo (10 litros de diesel x 5 kilogramos de chile en polvo).

Squ'inal Yo'tan jMe'tic Lum

El territorio del corazón de nuestra Madre Tierra

Croquis.

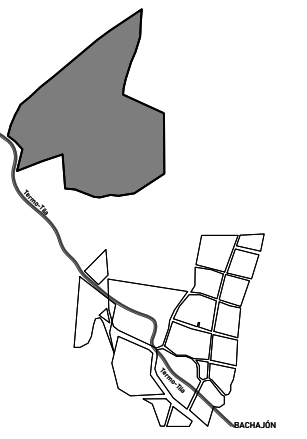

Orientación.



Especificaciones generales.

- Las cotas rigen al dibujo
- Verificar medidas y niveles de obra.
- Las cotas son a ejes o a paños de albañilería.
- Este plano rige sobre los correspondientes de instalaciones y estructurales.

Recomendaciones a contratista.

- Verificar las dimensiones y niveles en la obra e informar de inmediato al arquitecto de cualquier discrepancia con los planos o entre diferentes planos que pudiese provocar un conflicto futuro o afectar la preparación de los planos de taller o de obra.
- Solicitar información adicional o aclaraciones al arquitecto antes de proceder a la construcción, fabricación o instalación.
- Entregar al arquitecto los planos de taller o fabricación, catálogos técnicos, información dimensional, especificaciones, etc. de los trabajos especializados que vayan a incorporar a la construcción.
- Informar de inmediato al arquitecto de cualquier discrepancia entre la información mostrada en planos y los reglamentos o normas oficiales aplicables a este proyecto emitidas por autoridades con jurisdicción, antes de proceder a su ejecución.
- Informar de inmediato al arquitecto de cualquier efecto de costos que pueda alterar el proyecto o programa de construcción y que requiera modificar o alterar la información mostrada en planos por cualquier causa.

Notas.

Simbología.

NPT. Nivel de Piso Terminado

Proyecto. Squ'inal yo'tan jMe'tic Lum

Dirección. Municipio de Chilón, Estado de Chiapas.

Propietario. MISIÓN DE BACHAJÓN

Proyectó. Ana Ascencio Belmont
José Álvarez Morales
Fernando Mariscal Cristiani

DRO.

Registro. Ced.Prof.

Dibujó. Ana Ascencio Belmont
José Álvarez Morales
Fernando Mariscal Cristiani

Escala. 1/50

Squ'inal yo'tan jMe'tic Lum
ACABADOS MUROS Y PLAFONES
Pabellón espiritual.

Plano. Fecha. Mayo 2024

AC04 Escala. 1:50
Clave. AC04

ACABADOS-ERMITA PLANTA

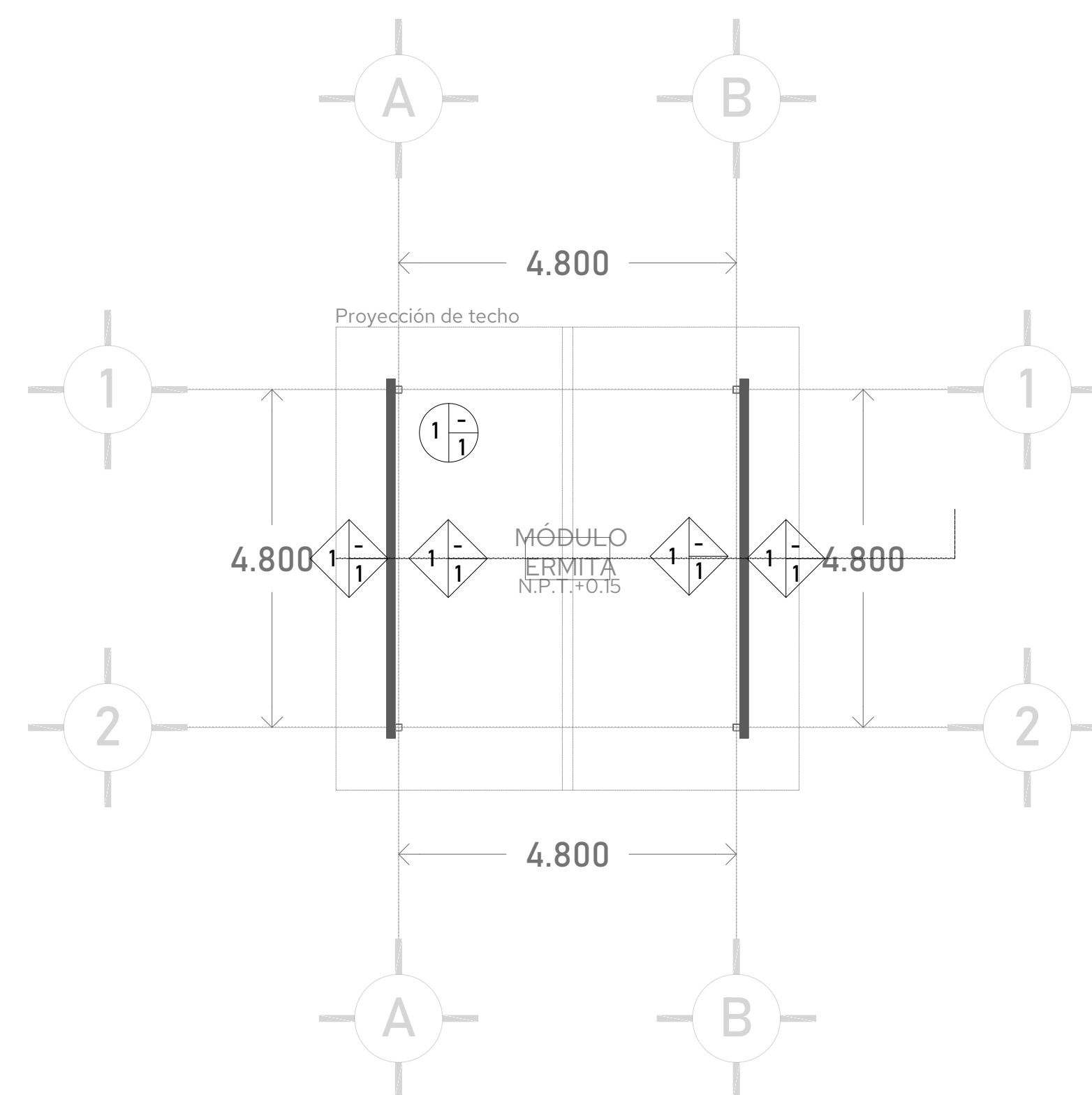

SIMBOLOGÍA ACABADOS

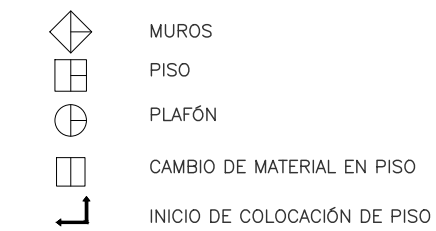

MUROS

MATERIAL BASE

- Muro de tabique de ladrillo de la región rojo común Dim: 6x12x24cm asentado con mortero simple.

ACABADO INICIAL

- Repellado mortero cem-are 15 de 2 cm de espesor hasta 2.40 m de altura.

ACABADO FINAL

- Acabado rústico con capa de sellador Berel Vinílico 570.
- Adhesivo PSP pegazulejo, azulejo de 20x30cm de la clase y marca indicados, boquilla color gris de 2mm.

PLAFÓN

MATERIAL BASE

- Tablas de madera de colocadas en sentido paralelo a la calda de la lámina, a hueso.
- Lámina transparente metálica.
- Lámina zintro metálica.

ACABADO FINAL

- Capa de barniz con mezcla de diesel y chile en polvo (10 litros de diesel x 5 kilogramos de chile en polvo).

Squ'inal Yo'tan jMe'tic Lum

El territorio del corazón de nuestra Madre Tierra

Croquis.

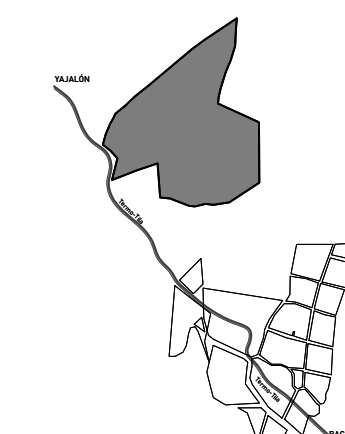

Orientación.



Especificaciones generales.

- Las cotas rigen al dibujo
- Verificar medidas y niveles de obra.
- Las cotas son a ejes o a paños de albañilería.
- Este plano rige sobre los correspondientes de instalaciones y estructurales.

Recomendaciones a contratista.

- Verificar las dimensiones y niveles en la obra e informar de inmediato al arquitecto de cualquier discrepancia con los planos o entre diferentes planos que pudiese provocar un conflicto futuro o afectar la preparación de los planos de taller o de obra.
- Solicitar información adicional o aclaraciones al arquitecto antes de proceder a la construcción, fabricación o instalación.
- Entregar al arquitecto los planos de taller o fabricación, catálogos técnicos, información dimensional, especificaciones, etc. de los trabajos especializados que vayan a incorporar a la construcción.
- Informar de inmediato al arquitecto de cualquier discrepancia entre la información mostrada en planos y los reglamentos o normas oficiales aplicables a este proyecto emitidas por autoridades con jurisdicción, antes de proceder a su ejecución.
- Informar de inmediato al arquitecto de cualquier efecto de costos que pueda alterar el proyecto o programa de construcción y que requiera modificar o alterar la información mostrada en planos por cualquier causa.

Notas.

Simbología.

NPT. Nivel de Piso Terminado

Proyecto. Squ'inal yo'tan jMe'tic Lum

Dirección. Municipio de Chilón, Estado de Chiapas.

Propietario. MISIÓN DE BACHAJÓN

Proyectó. Ana Ascencio Belmont
José Álvarez Morales
Fernando Mariscal Cristiani

DRO. Registro. Ced.Prof.

Dibujó. Ana Ascencio Belmont
José Álvarez Morales
Fernando Mariscal Cristiani

Escala. 1/75

Squ'inal yo'tan jMe'tic Lum
ACABADOS MUROS Y PLAFONES
Módulo Ermita
Plano. Fecha. Mayo 2024
Escala. 1:150
Clave. AC05